

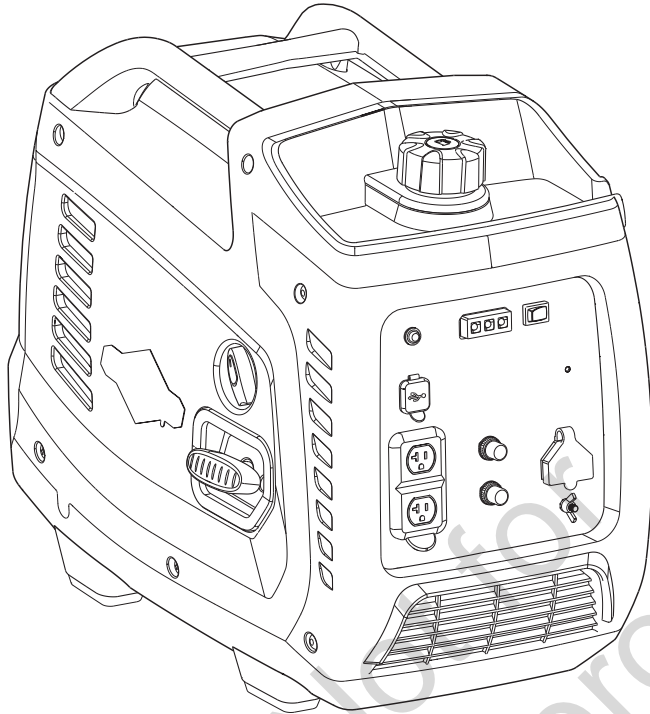

Outdoor Portable Generator Operator's Manual



Model Number _____

Revision _____

Serial Number _____

Date Purchased _____

Equipment Description

Table of Contents







Equipment Description	2
Features and Controls	4
Operation.	6
Maintenance	12
Storage	15
FCC Compliance Statement	15
Troubleshooting/Specifications	16
Warranty	17

Register Your Product

To ensure prompt and complete warranty coverage, register your product online at www.onlineproductregistration.com.

Symbols and Meanings

Signal	Meaning
DANGER	Indicates a hazard which, if not avoided, <i>will</i> result in death or serious injury.
WARNING	Indicates a hazard which, if not avoided, <i>could</i> result in death or serious injury.
CAUTION	Indicates a hazard which, if not avoided, <i>could</i> result in minor or moderate injury.
NOTICE	Indicates information considered important, but not hazard-related.

Symbol	Name	Explanation
	Safety Alert Symbol	Indicates a potential personal injury hazard.
	Operator's Manual	Failure to follow warnings, instructions and operator's manual could result in death or serious injury.
	Toxic Fumes	Engine exhaust contains carbon monoxide, a poisonous gas that will kill you in minutes. You cannot smell it or see it.
	Fire	Fuel and its vapors are extremely flammable which could cause burns or fire resulting in death or serious injury. Engine exhaust could cause fire resulting in death or serious injury.
	Electric Shock	Generator could cause electrical shock resulting in death or serious injury.
	Hot Surface	Muffler could cause burns or resulting in serious injury.



WARNING! This product can expose you to chemicals including gasoline engine exhaust, which is known to the State of California to cause cancer, and carbon monoxide, which is known to the State of California to cause birth defects or other reproductive harm. For more information go to www.P65Warnings.ca.gov.

Equipment Description



Read this manual carefully and become familiar with your outdoor generator. Know its applications, its limitations, and any hazards involved. Save these original instructions for future reference.

The outdoor generator is an engine-driven, revolving field, alternating and direct current (AC & DC) generator. It was designed to supply electrical power for operating compatible electrical lighting, appliances, tools and motor loads. The generator's revolving field is driven by a single-cylinder engine.

The portable generator can be used to power outdoor items using extension cords or for providing power to your travel trailer/recreational vehicle (RV) with the optional parallel kit. **DO NOT** connect generator to a home's electrical system.

The generator is not intended to supply systems that are legally required, for serious life safety or health hazards, or where lack of power hampers rescue of fire-fighting operations.

Every effort has been made to ensure that the information in this manual is both accurate and current. However, the manufacturer reserves the right to change, alter or otherwise improve the generator and this documentation at any time without prior notice.

NOTICE If you have questions about intended use, contact an authorized service dealer. This equipment is designed to be used with Briggs & Stratton® authorized parts only.

System Ground

The generator neutral is floating, which means that the neutral wire is isolated from the grounding fastener and the AC receptacle ground pins. On a floating neutral generator the AC receptacle ground pins are not functional. Electrical devices, such as a GFCI, requiring a functioning AC receptacle ground pin will not operate.

Special Requirements

There may be federal or state regulations, local codes, or ordinances that apply to the intended use of the generator. Please consult a qualified electrician, electrical inspector, or the local agency having jurisdiction.

This generator is not intended to be used at a construction site or similar activity as defined by NFPA 70-2017 (NEC) section 590.6.

Equipment Description

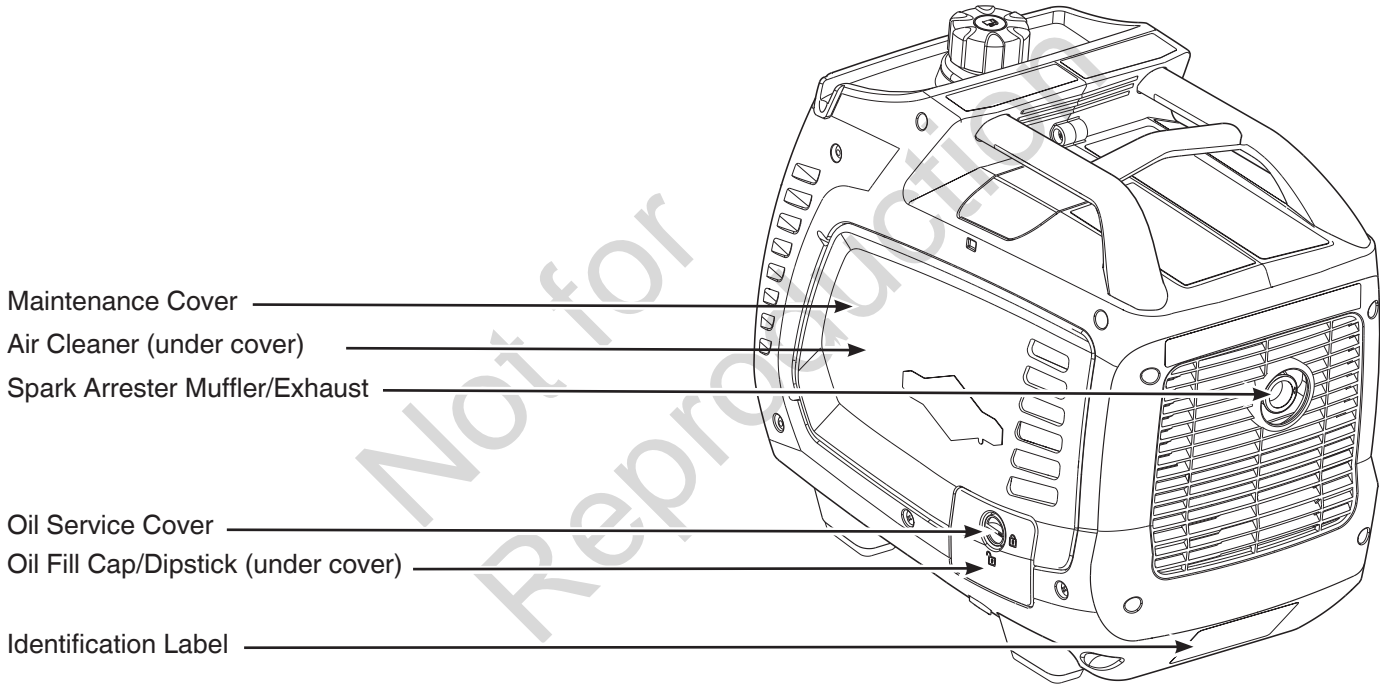
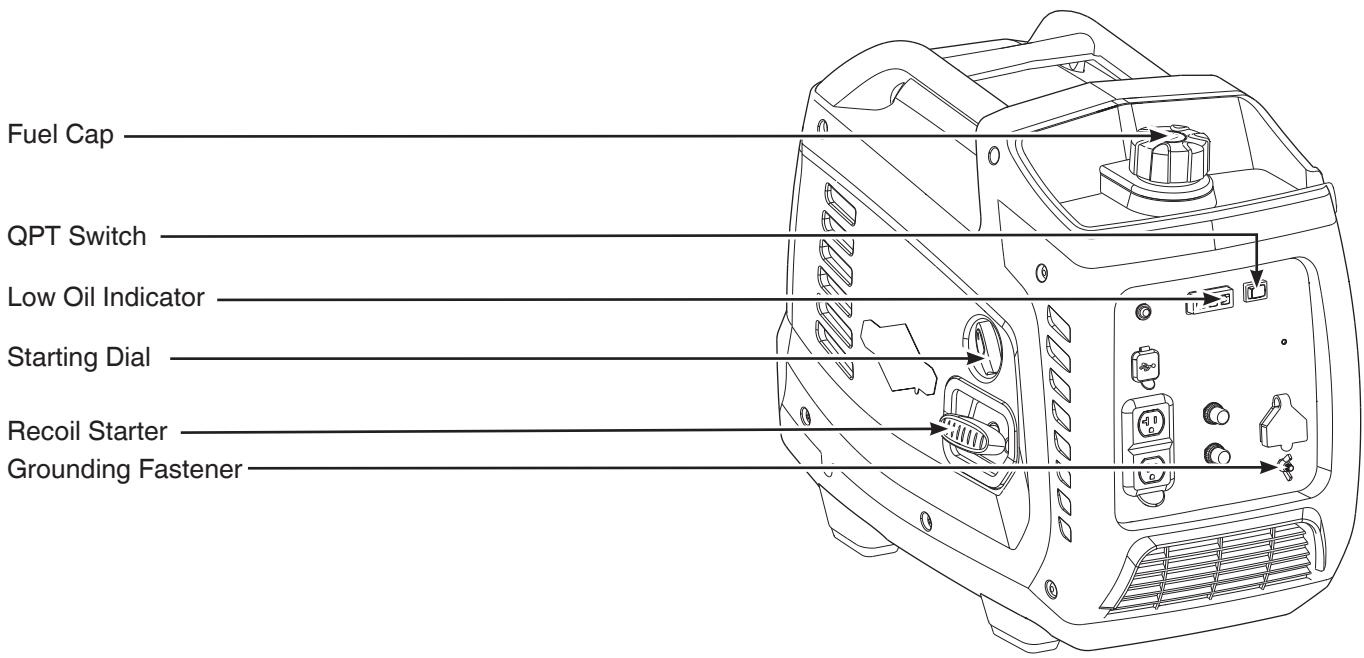

Air Cleaner — Filters engine intake air.

Fuel Cap — Add unleaded fuel here.

Grounding Fastener — Consult your local agency having jurisdiction for grounding requirements in your area.

Identification Label — Provides model and serial number of generator.

Starting Dial — Move dial to COLD START when starting a cold engine. Move dial to RUN when restarting a warm engine or after engine starts. Move dial to OFF to stop engine, during storage and transporting.

Low Oil Indicator — This unit is equipped with a low oil protection device. Oil must be at proper level for engine

to run. If the engine oil drops below a preset level, an oil switch will stop the engine. Check oil level.

Maintenance Cover — Remove to gain access to the air cleaner.

Oil Fill Cap — Check, add and drain engine oil here.

Oil Service Cover — Remove to gain access to the oil fill.

QPT® (QUIET POWER TECHNOLOGY®) Switch — Use this switch to turn the QPT on and off.

Recoil Starter — Used to start the engine manually.

Spark Arrester Muffler/Exhaust — Lowers engine noise and is equipped with a spark arrester screen.

Features and Controls

Compare the illustrations with your generator to familiarize yourself with the locations of various controls and product warnings.

WARNING

Fuel is flammable which could cause burns resulting in death or serious injury.

- Turn engine off and let it cool at least 2 minutes before refueling.
- Do not fill fuel above fuel level indicator.
- Never add fuel to a hot or running generator.

80029838

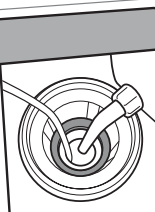

ADVERTENCIA

El combustible es inflamable, lo que podría causar quemaduras que ocasionen lesiones graves o la muerte.

- Apague el motor y déjelo enfriar al menos 2 minutos antes de agregar combustible.
- No llene de combustible por encima del indicador de nivel de combustible.
- Nunca agregue combustible a un generador caliente o en operación.

80029839

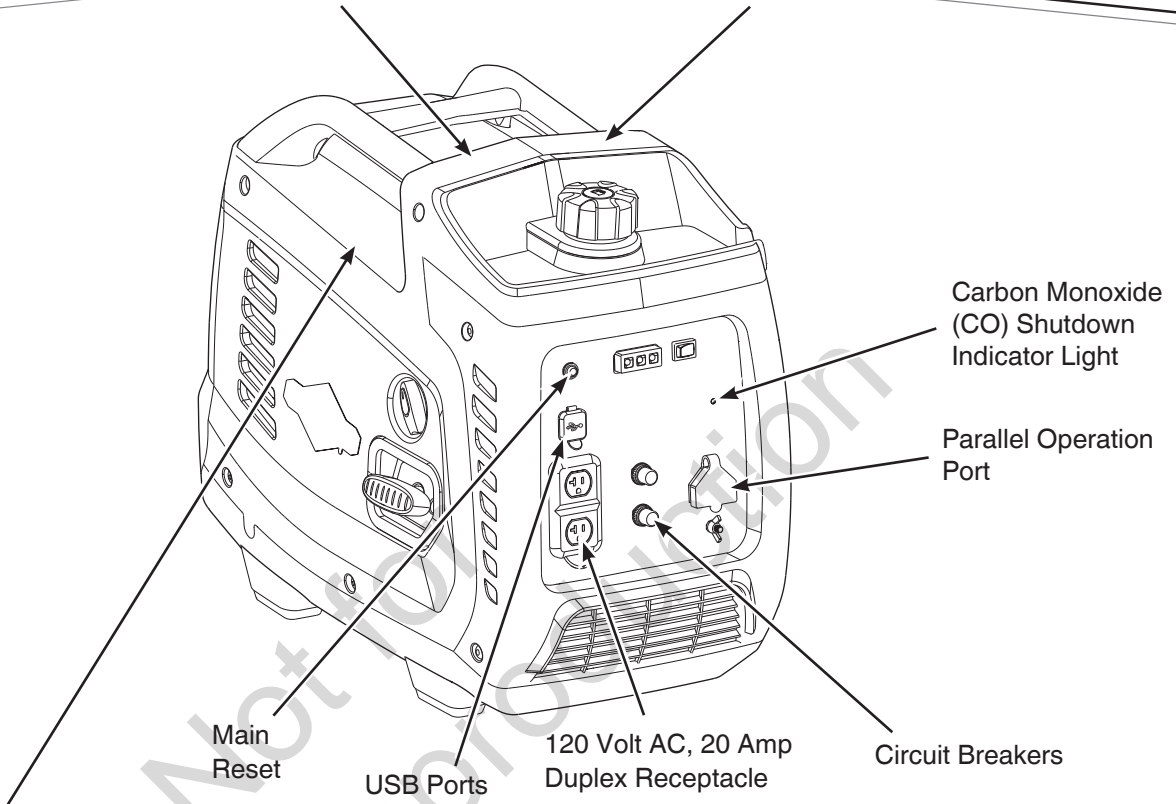
<p>AUTOMATIC SHUTOFF - YOU MUST</p> <p>Move generator to an open, outdoor area. Point exhaust away from homes. Don't run generator in enclosed areas (e.g. not in house or garage).</p> <p>20 FT.(PIES) (6.1 m) MIN.</p> <p>Move to fresh air and get medical help if sick, dizzy or weak.</p>	<p>CORTE AUTOMÁTICO-DEBE REALIZAR LO SIGUIENTE</p> <p>Mueva el generador a una zona abierta, al aire libre. Apunte el escape en la dirección opuesta de las casas. No arranque el generador en zonas cerradas (p. ej., dentro de una casa o garaje).</p> <p>Ubíquese en un lugar donde corra aire fresco y busque ayuda médica si se siente mal, mareado o débil.</p>
---	--

80076338

120 Volt AC, 20 Amp, Duplex Receptacle — Used to supply 120 Volt AC, single phase, 60 Hz power for electrical lighting, appliance, tool and motor loads.

Carbon Monoxide (CO) Shutdown Indicator Light — Indicates the engine shutdown due to carbon monoxide accumulation around the generator or a CO shutdown system fault occurred.



Circuit Breakers (AC) — Push-to-reset circuit breakers are provided to protect the generator against electrical overload.

Main Reset — Push to reset generator if overloaded.







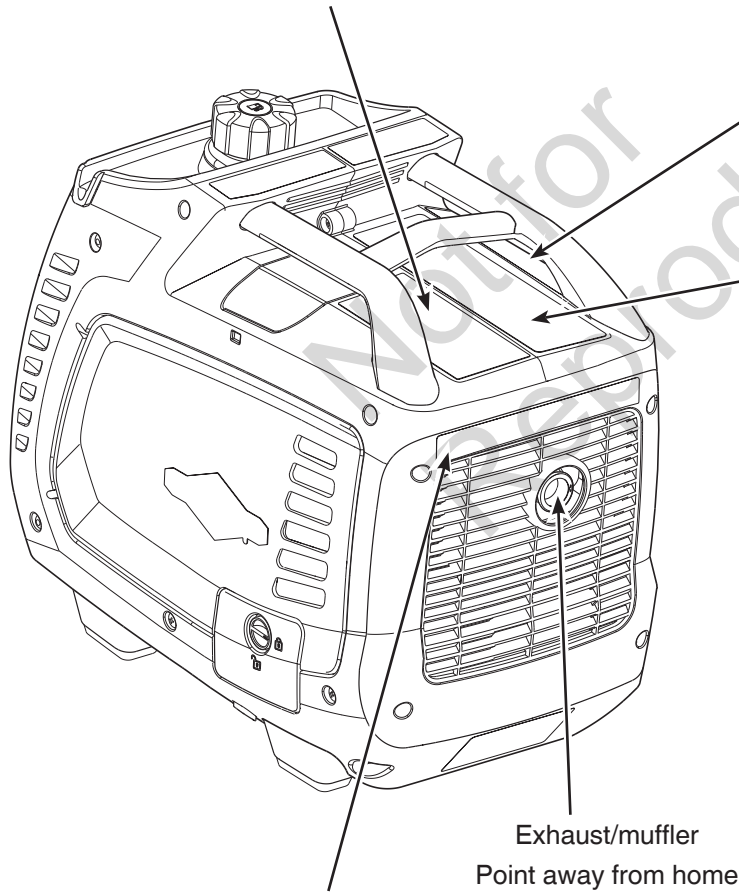

Parallel Operation Port — Use this port with optional parallel operation kit to connect and combine the output of two generators.

USB Ports — Use ports to recharge most USB powered devices.

<p>⚠ WARNING</p> <p>Fire Hazard. Operation of this equipment may create sparks that can start fires around dry vegetation. A spark arrestor may be required. The operator should contact local fire agencies for laws or regulations relating to fire prevention requirements.</p> <p style="text-align: right;">80029841</p>	<p>⚠ ADVERTENCIA</p> <p>Peligro de incendio. La operación de este equipo podría ocasionar chispas que pueden comenzar incendios cerca de vegetación seca. Tal vez necesite un supresor de chispas. El operador debería contactar a las agencias locales de manejo del fuego para conocer las leyes y los reglamentos para la prevención de incendios.</p>
---	---

<p>⚠ DANGER</p> <p>Using a generator indoors CAN KILL YOU IN MINUTES. Generator exhaust contains carbon monoxide. This is a poison you cannot see or smell.</p>	<p>⚠ PELIGRO</p> <p>El uso de un generador en un espacio interior PUEDO PROVOCAR LA MUERTE EN POCOS MINUTOS. Los gases de escape del generador contienen monóxido de carbono, un veneno invisible e inodoro.</p>
 <p>NEVER use inside a home or garage, EVEN IF doors and windows are open.</p>	 <p>Only use OUTSIDE and far away from windows, doors, and vents.</p>
<p>NUNCA utilice un generador en el interior de una casa o un garaje, AUNQUE haya ventanas y puertas abiertas.</p>	<p>Utilícelo solo en el EXTERIOR, alejado de ventanas, puertas y aberturas de ventilación.</p> <p style="text-align: right;">80029722</p>



<p>↑ Point engine exhaust away from all homes. ↑</p> <p>↑ Apunte el escape del motor lejos de las casas. ↑</p>
<p>⚠ DANGER</p>
<p> Failure to follow warnings, instructions and operator's manual will result in death or serious injury.</p>
<p> Tampering with the CO Guard™ will cause Carbon Monoxide poisoning. Install Carbon Monoxide alarms inside home.</p>
<p> Generator could cause electrical shock.</p> <ul style="list-style-type: none"> • Do not run indoors to avoid wet conditions. • Do not run in rain or wet weather. • Do not connect to a home's electrical system.
<p> Hot exhaust gases could cause fires. Keep at least 5 ft. (1.5 m) clearance from any combustibles or structures, including overhead.</p>
<p>⚠ PELIGRO</p>
<p> No obedecer las advertencias e instrucciones y el manual del operador provocará lesiones graves o la muerte.</p>
<p> Manipular el CO Guard™ causará envenenamiento por monóxido de carbono. Instale alarmas de monóxido de carbono en el interior de su casa.</p>
<p> El generador podría causar una descarga eléctrica.</p> <ul style="list-style-type: none"> • No opere en interiores para evitar condiciones de humedad. • No opere en la lluvia ni en clima húmedo. • No conectar al sistema eléctrico de una casa.
<p> Los gases calientes del escape podrían causar un incendio. Deje un espacio libre de al menos 5 pies (1,5 m) de cualquier combustible o estructura, incluyendo por encima.</p> <p style="text-align: right;">80029806</p>

<p>⚠ WARNING</p> <p>Muffler could cause burns resulting in serious injury.</p>	<p></p>	<p>⚠ ADVERTENCIA</p> <p>El Silenciador podría causar quemaduras que ocasionen lesiones graves.</p> <ul style="list-style-type: none"> • No toque las partes calientes • Evite los gases calientes del escape <p style="text-align: right;">80027848</p>
---	--	--

Operation

Operation

Step 1: Safe Location

Before starting the portable generator there are two equally important safety concerns regarding carbon monoxide poisoning and fire that must be addressed.

Operation Location to Reduce the Risk of Carbon Monoxide Poisoning

The engine exhaust of all fossil fuel burning equipment, such as a portable generator, contains carbon monoxide, a poisonous gas that will kill you in minutes. You cannot smell it, see it, or taste it. Even if you do not smell exhaust fumes, you could still be exposed to carbon monoxide gas.

By law it is required in many states to have a carbon monoxide alarm in operating condition in your home. A carbon monoxide alarm is an electronic device that detects hazardous levels of carbon monoxide. When there is a buildup of carbon monoxide, the alarm will alert the occupants by flashing visual indicator light and alarm. Smoke alarms cannot detect carbon monoxide gas.

Carbon Monoxide Alarm(s)

Install carbon monoxide alarm inside your home. Without working carbon monoxide alarms, you will not realize you are getting sick and dying from carbon monoxide poisoning.

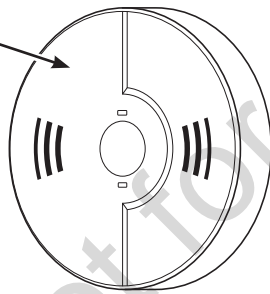

20 ft.
(6.1 m) min.

Prevent Carbon Monoxide (CO) Poisoning

- Use outdoors at least 20 ft. (6.1 m) from any home.
- Point exhaust away from all homes and occupied spaces.
- Install CO alarms inside your home.

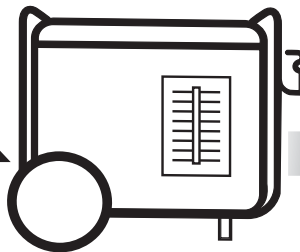

DANGER! Engine exhaust contains carbon monoxide, a poisonous gas that will kill you in minutes. You cannot smell it, see it, or taste it.

Even if you do not smell exhaust fumes, you could still be exposed to carbon monoxide gas.

- Operate portable generator only outdoors, at least 20 ft. (6.1 m) from occupied spaces with exhaust pointed away to reduce the risk of carbon monoxide accumulating.
- Install battery-operated carbon monoxide alarms or plug-in carbon monoxide alarms with battery back-up according to the manufacturer's instructions. Smoke alarms cannot detect carbon monoxide gas.
- Do not run portable generator inside homes, garages, basements, crawlspaces, sheds, or other partially-enclosed spaces even if using fans or opening doors and windows for ventilation. Carbon monoxide can quickly build up in these spaces and can linger for hours, even after this product has shut off.

If you start to feel sick, dizzy, weak, or your homes carbon monoxide alarm sounds while using this product, get to fresh air right away. Call emergency services. You may have carbon monoxide poisoning.

To better educate yourself about all carbon monoxide risks, go to www.takeyourgeneratoroutside.com.

Operation Location to Reduce the Risk of Fire



WARNING! Exhaust heat/gases could ignite combustibles, structures or damage fuel tank causing a fire, resulting in death or serious injury.

- Portable generator must be at least 5 ft. (1.5 m) from any structure, overhang, trees, shrubs, or vegetation over 12 in. (30.5 cm) in height.

- Do not place portable generator under a deck or other type of structure that may confine airflow. Smoke alarm(s) must be installed and maintained indoors according to the manufacturer's instructions/recommendations.
- Carbon monoxide alarms cannot detect smoke.
- Do not place portable generator in manner other than shown.

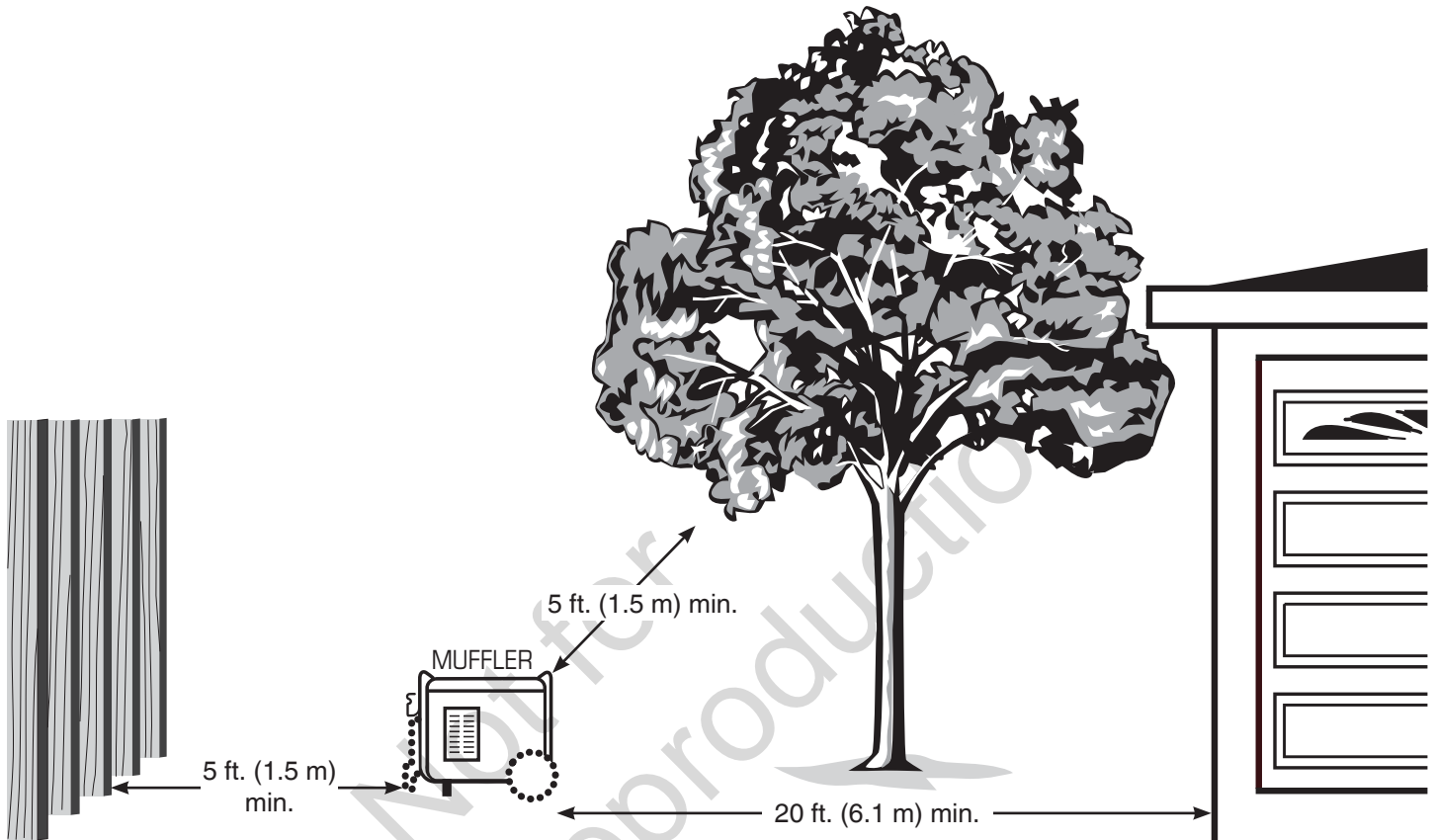

Operation

Step 2: Oil and Fuel

1. Move generator outdoors to a flat, level surface.
2. Turn dial and open cover over oil fill area.

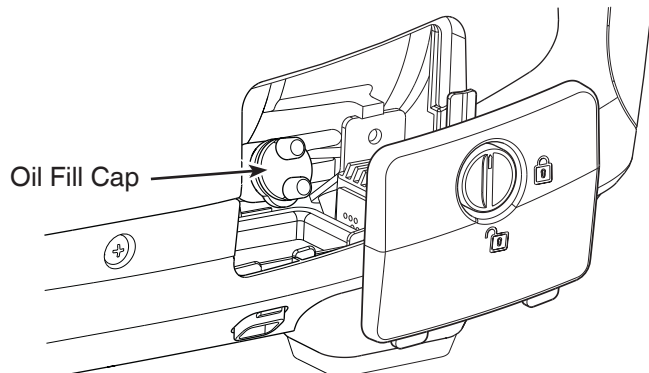

3. Clean area around oil fill and remove oil fill cap.
4. Using an oil funnel, slowly pour contents of oil bottle into oil fill opening. Checking oil level frequently, fill to point of overflowing.

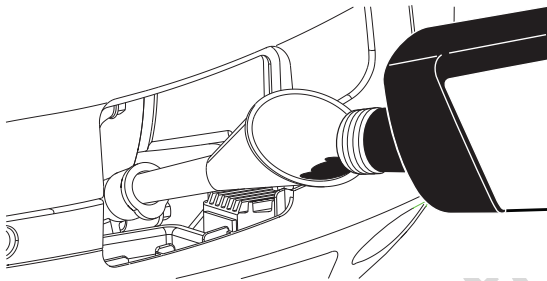

NOTICE Pause to permit oil to settle. DO NOT overfill.

5. Replace and fully tighten oil fill cap.
6. Replace cover over oil fill area.

Low Oil Indicator

The low oil indicator system is designed to prevent engine damage caused by not enough engine oil. If the engine oil level drops below a preset level, the yellow LED low oil indicator light comes on and an oil switch will stop the engine. If the engine stops or the yellow LED low oil indicator light comes on when you pull the recoil handle, check the engine oil level.

Fuel must meet these requirements:

- Clean, fresh, unleaded fuel with a minimum of 87 octane.
- Gasoline with an ethanol content up to 10% is acceptable.

E10

E15

NOTICE Do not mix oil in fuel or modify engine to run on alternate fuels. Use of unapproved fuels could damage engine and will not be covered under warranty.

See *High Altitude* for 5,000 ft. and above.



WARNING! Fuel and its vapors are extremely flammable which could cause burns or fire resulting in death or serious injury.

- Do not refuel during operation.
 - Do not smoke during refueling.
 - Turn engine off and let it cool at least 2 minutes before removing fuel cap.
 - Fill fuel tank outdoors. Keep fuel away from sparks, open flames, pilot lights, heat, and other ignition sources. Check fuel lines, tank, cap and fittings frequently for cracks or leaks. Replace if necessary.
7. Slowly remove fuel cap to relieve pressure in tank.
 8. Slowly add unleaded fuel to max fill indicator in fuel tank. Be careful not to fill above the indicator. This allows adequate space for fuel expansion.

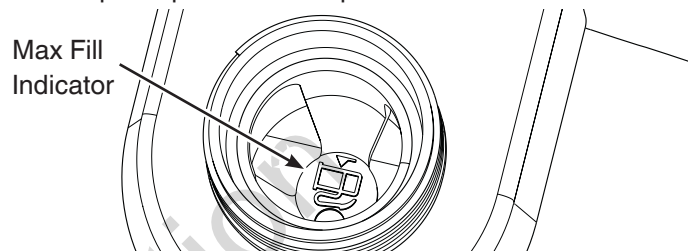

9. Install fuel cap and let any spilled fuel evaporate before starting engine.

High Altitude

At altitudes over 5,000 ft. (1524 m), a minimum 85 octane fuel is acceptable. To remain emissions compliant, high altitude adjustment is required. Operation without this adjustment will cause decreased performance, increased fuel consumption, and increased emissions.

See an authorized Briggs & Stratton dealer for high altitude adjustment information. Operation of the engine at altitudes below 2,500 ft. (762 m) with the high altitude kit is not recommended.

Transporting

When transporting equipment, turn starting dial to off position. Do not tip engine or equipment at an angle which causes fuel to spill.

Step 3: Generator Start Up

Turn off all electrical loads connected to the generator. Use the following start instructions:

1. Make sure unit is outdoors on a level surface.

NOTICE Failure to operate the unit on a level surface may cause the unit to shut down.

2. Turn starting dial to the cold start position.

NOTICE For a warm engine, turn starting dial to the run position.

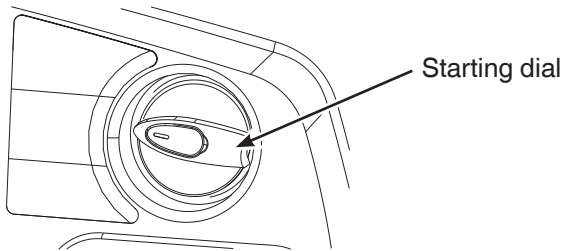

3. Grasp recoil and pull slowly until slight resistance is felt. Then pull rapidly to start engine.
4. Slowly turn starting dial to run position. If engine falters, turn starting dial halfway between cold start and run position until engine runs smoothly, and then to run position.

NOTICE If engine starts but fails to run, see *Low Oil Indicator*.

Step 4: Connecting Electrical Loads

Using Extension Cords

1. Only use grounded cords marked for outdoor use rated for your loads.

Total Amperage	Minimum Gauge, Outdoor Rated	
	Up to 50 FT (15 M)	Up to 100 FT (30 M)
Up to 13A	16	14
Up to 15A	14	12
Up to 20A	12	10
Up to 30A	10	8

2. Follow cord safety instructions.
3. Install carbon monoxide alarm(s).
4. When operating generator with extension cords, make sure it is located in an open, outdoor area, at least 20 ft. (6.1 m.) from occupied spaces with exhaust pointed away.

5. Extension cords running directly into home, powering indoor items IS NOT RECOMMENDED.



DANGER! Engine exhaust contains carbon monoxide, a poisonous gas that will kill you in minutes. You cannot smell it, see it, or taste it.

Even if you do not smell exhaust fumes, you could still be exposed to carbon monoxide gas.

- Extension cords running directly into the home increase your risk of carbon monoxide poisoning through openings.
- If an extension cord running directly into the home is used to power indoor items, the operator recognizes that this increases the risk of CO poisoning to people inside the home and assumes that risk.



WARNING! Damaged or overloaded extension cords could overheat, arc, and burn resulting in death or serious injury.

NOTICE For generator output required see *Generator Capacity*. Connect electrical loads in off position then turn on for operation.

5 Volt DC USB Ports

The combined maximum current available for the USB ports is 2.1 Amps at 5 Volts. The USB port allows you to recharge most USB powered devices with a USB charging cable (not included).

NOTICE For maximum output, use the bottom USB port.

NOTICE For charging ITE (Information Technology Equipment) only.

120 Volt AC, 20 Amp, Duplex Receptacle

Use this receptacle to operate 120 Volt AC, single-phase, 60 Hz electrical loads requiring up to 1,800 Watts (1.8 kW) at 15 Amps of current.

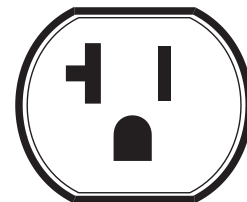
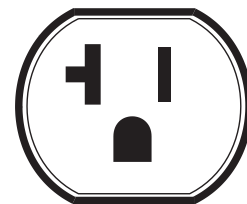

Operation

Output Indicator **OK!**

The green LED output indicator light comes on when the generator is operating normally.

Overload Alarm **▲**

The red LED overload alarm light flashes when near an overload and is steady if you overload the generator. The green output indicator light will also go off. If the generator was overloaded, you must turn off all electrical loads, then push the generator reset button to continue operating.

Parallel Operation

Two Briggs & Stratton inverter generators can be run in parallel with a Briggs & Stratton parallel operation kit (optional equipment).

See the parallel operation kits instruction sheet for detailed instructions on installation and operation of the connected generators.

NOTICE

- Turn electrical loads OFF and disconnect from both generators.
- The QPT switch must be in the same position on both generators.
- Connect the parallel cables to both generators before starting the engines. See instruction sheet supplied with parallel kit.
- Start engine on one of the inverter generators according to *Generator Start Up*.
- Once the green LED output indicator light on the first generators is steady, start second generator.
- Connect and turn on electrical loads to the parallel panel receptacles.
- DO NOT disconnect parallel cables after engines have been started.
- Shut down engines as described in *Generator Shutdown*.

QPT (QUIET POWER TECHNOLOGY)

This feature is designed to greatly improve fuel economy. When QPT is on, engine speed increases as loads are connected, and decreases as loads are removed. When QPT is off, engine will run at full governed speed.

Generator Capacity

To make sure your generator can supply enough running watts and starting watts for the items you will power at the same time, follow these three simple steps:

1. Select the items you will power at the same time. See following list for typical wattages.

Tool or Appliance	Running Watts*	Starting Watts**
Light Bulb - 75 Watt	75	-
Refrigerator/Freezer	550	1350
Window AC - 10,000 BTU	1000	2100
Microwave Oven - 1000 Watt	1000	-
Plasma Television - 50"	500	-
Laptop	250	-

* Typical wattages listed are approximate only. Check tool or appliance for actual wattage.

** The momentary electrical current the generator can provide to start electric motors, per Briggs & Stratton standard 628K. It does not represent the power required to continuously run electrical loads. It is the maximum current that can momentarily be supplied when starting a motor, multiplied by the generator's rated voltage.

2. Total the running watts. This is the amount of power your generator must produce to keep your items running. See following example:

Example

Tool or Appliance	Running Watts	Starting Watts
Window AC - 10000 BTU	1000	2100
Refrigerator/Freezer	550	1350
Plasma Television	500	—
Light (75 Watts)	75	—
	2125 Total Running Watts	2100 Highest Starting Watts

Total running watts = 2125
 Highest starting watts = 2100
 Total generator watts required = 4225

3. Estimate the starting watts you will need. Because not all motors start at the same time, total starting wattage can be estimated by adding only the item with the highest additional starting watts requirements to the total running watts from step 2.

Power Management

To manage generator power, sequentially add loads as follows:

1. With nothing connected to generator, start the engine outdoors.
2. Plug in and turn on the first load, preferably the largest load you have.

3. Permit the generator output to stabilize (engine runs smoothly and attached device operates properly).
4. Plug in and turn on the next load.
5. Again, permit the generator to stabilize.
6. Repeat steps 4 and 5 for each additional load.

Never add more loads than the generator capacity. Take special care to consider starting watts in generator capacity.

Carbon Monoxide (CO) Shutdown System

Automatically shuts down the engine when harmful levels of carbon monoxide accumulate around the generator or a CO shutdown system fault occurs. After shutdown, the indicator light will blink for at least five minutes per the chart below.

The CO shutdown system DOES NOT replace carbon monoxide alarms. Install battery-powered carbon monoxide alarm(s) in your home. Do not run generator in enclosed areas.

Color/Pattern	Description
Red ••	Carbon monoxide accumulated around generator. Move generator to an open, outdoor area 20 ft. (6.1 m) from occupied spaces with exhaust pointed away. Automatic shutoff is an indication generator was improperly located. Air out premises (e.g. open windows and doors) before reoccupying. If you start to feel sick, dizzy, weak, or your homes carbon monoxide alarm sounds while using this product, get to fresh air right away. Call emergency services. You may have carbon monoxide poisoning.
Blue •••	CO shutdown system fault occurred*. See Briggs & Stratton authorized service dealer.

*Blue light will blink for five seconds at the startup of generator to show the CO shutdown system is functioning properly.

Step 5: Generator Shutdown

1. Turn off and unplug all electrical loads from generator panel receptacles. Never stop engine with electrical devices plugged in and turned on.
2. Let engine run at no-load for one minute to stabilize internal temperatures of engine and generator.
3. Turn the starting dial to the OFF position.

Maintenance

Maintenance

Maintenance Schedule

Follow the hourly or calendar intervals, whichever occurs first. More frequent service is required when operating in adverse conditions noted below.

Every 8 Hours or Daily
• Clean debris
• Check engine oil level
First Month or 10 Hours
• Change engine oil
Every 50 Hours or 3 Months
• Clean engine air cleaner ¹
Every 100 Hours or 6 Months
• Change engine oil ¹
• Service spark plug
• Inspect muffler and spark arrester ^{1, 2}
• Clean fuel sediment cup ²

¹ Service more often under dirty or dusty conditions.

² See any authorized dealer for service.

General Recommendations

Regular maintenance will improve the performance and extend the life of the generator. See any Briggs & Stratton Authorized Service Dealer for maintenance and service.

The generator's warranty does not cover items that have been subjected to operator abuse or negligence. To receive full value from the warranty, the operator must maintain the generator as instructed in this manual.

All service and adjustments should be made at least once each season. A new spark plug and clean air filter assure proper fuel-air mixture and help your engine run better and last longer. Follow requirements in *Maintenance Schedule*.

Emissions Control

Maintenance, replacement, or repair of the emissions control devices and systems may be performed by any non-road engine repair establishment or individual. However, to obtain "no charge" emissions control service, the work must be performed by a factory authorized dealer. See *Emissions Warranty*.

- Generator is equipped with a G-trim engine.

Cleaning

Daily or before use, look around and underneath the generator for signs of oil or fuel leaks. Clean any accumulated debris. Keep area around muffler free from any debris.

- Use a soft bristle brush to loosen caked on dirt or oil.
- Use a damp cloth to wipe exterior surfaces clean.

NOTICE Improper treatment of generator could damage it and shorten its life. Do not expose generator to excessive moisture, dust, dirt, or corrosive vapors. Do not insert any objects through cooling slots.

Engine Maintenance

Oil Recommendations

We recommend the use of Briggs & Stratton Warranty Certified oils for best performance. Other high-quality detergent oils are acceptable if classified for service SF, SG, SH, SJ or higher. Do not use special additives.

Outdoor temperatures determine the proper oil viscosity for the engine. Use the chart to select the best viscosity for the outdoor temperature range expected. Engines on most outdoor power equipment operate well with 5W30 Synthetic oil. For equipment operated in hot temperatures, Vanguard® 15W50 Synthetic oil provides the best protection.

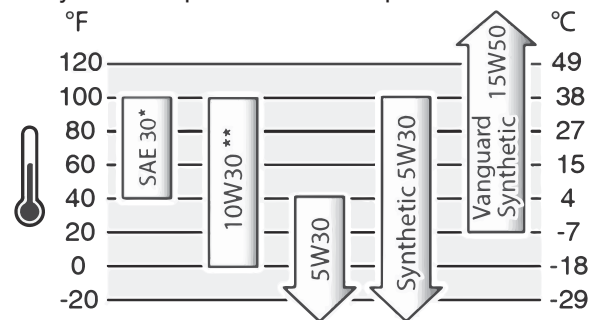

* Below 40°F (4°C) the use of SAE 30 will result in hard starting.

** Above 80°F (27°C) the use of 10W30 may cause increased oil consumption. Check oil level more frequently.

Checking/Adding Engine Oil

Oil level should be checked prior to each use or at least every 8 hours of operation. Keep oil level maintained.

1. Make sure generator is on a level surface.
2. Remove cover over the oil fill area.

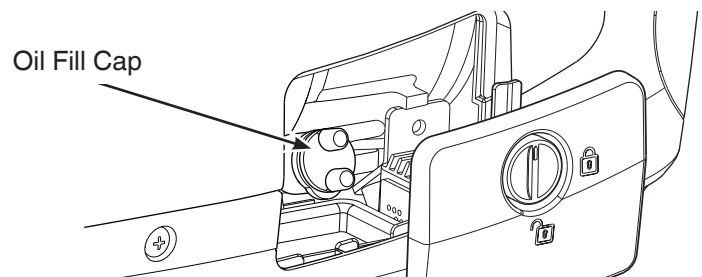

3. Clean area around oil fill, remove oil fill cap and check oil level.

- If needed, slowly pour oil into oil fill opening to the point of overflowing.

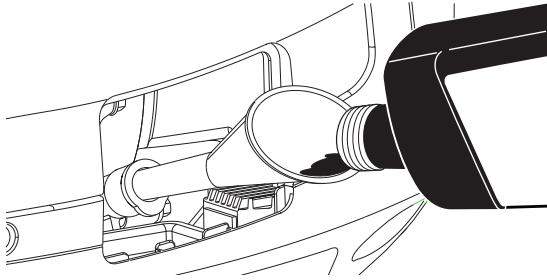

- Replace and tighten oil fill cap.

NOTICE Do not attempt to crank or start engine before it has been properly serviced with recommended oil. This could result in an engine failure.

- Replace cover over oil fill area.

CAUTION Avoid prolonged or repeated skin contact with used motor oil. Used motor oil has been shown to cause skin cancer in certain laboratory animals. Thoroughly wash exposed areas with soap and water.

 KEEP OUT OF REACH OF CHILDREN. DON'T POLLUTE. CONSERVE RESOURCES. RETURN USED OIL TO COLLECTION CENTERS.

Changing Engine Oil

If you are using your generator under extremely dirty or dusty conditions, or in extremely hot weather, change the oil more often.

Change the oil while the engine is still warm from running, as follows:

- Make sure unit is on a level surface.
- Drain fuel tank by running generator until fuel tank is empty.
- Remove cover over the oil fill area.
- Clean area around oil fill and remove oil fill cap.
- Tip your generator to drain oil from oil fill into a suitable container making sure you tip your unit toward the oil filler neck. When crankcase is empty, return generator to upright position.
- Using an oil funnel, slowly pour recommended oil (about 13.5 oz. (0.4 l)) into oil fill opening. Checking oil level frequently, fill to point of overflowing.

NOTICE Pause to permit oil to settle. DO NOT overfill.

- Replace and tighten oil fill cap.
- Wipe up any spilled oil.
- Replace cover over oil fill area.

Service Air Cleaner



WARNING! Fuel and its vapors are extremely flammable which could cause burns or fire resulting in death or serious injury.

- Do not start and run engine with air filter removed.

Your engine will not run properly and may be damaged if you run it with a dirty air cleaner. Service more often if operating under dirty or dusty conditions.

To service the air cleaner, follow these steps:

- Remove cover over the oil fill area.
- Insert screwdriver into slots and pry maintenance cover out and lift off.

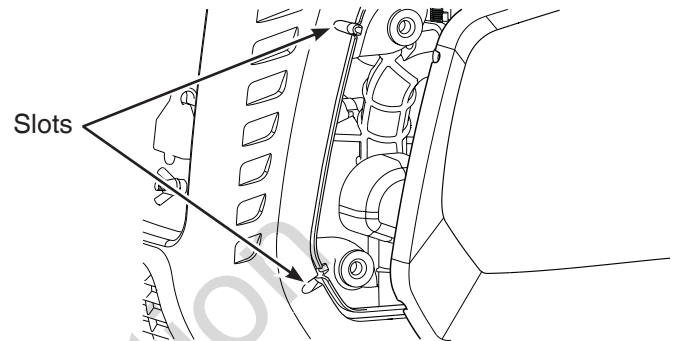

- Loosen the air cleaner cover screw and remove air cleaner cover.

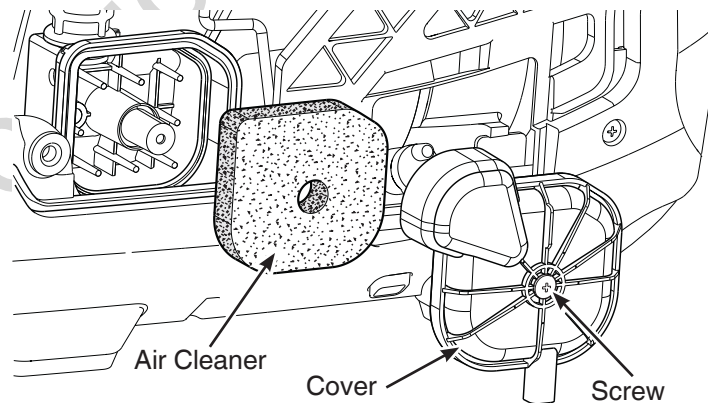

- Carefully remove foam air cleaner from the base.
- Wash foam air cleaner in liquid detergent and water only. Squeeze dry in a clean cloth.
- Reinstall clean or new foam air cleaner inside base.
- Reinstall the air cleaner cover and tighten screw.
- Reinstall the maintenance cover by aligning the knobs into the rubber retainers and push until it snaps into place.
- Replace cover over oil fill area.

Maintenance

Service Spark Plug

Changing the spark plug will help your engine to start easier and run better.

1. Push in on tab with screwdriver and remove top maintenance cover.
2. Clean area around spark plug and remove spark plug boot.

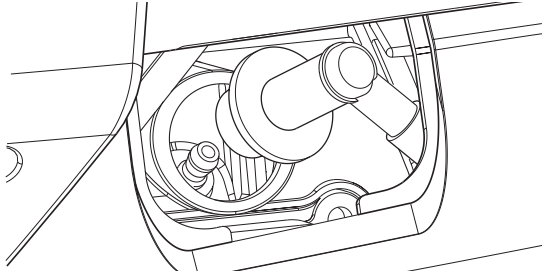

3. Remove spark plug and inspect spark plug.
4. Replace spark plug if electrodes are pitted, burned or porcelain is cracked. Use the recommended replacement spark plug. See *Common Service Parts*.
5. Check electrode gap with wire feeler gauge and reset spark plug gap to recommended gap if necessary (see *Specifications*).

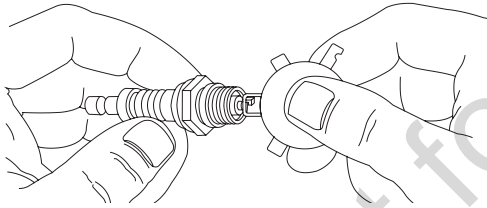

6. Install spark plug and tighten firmly. Reinstall spark plug boot.
7. Reinstall top maintenance cover.

Inspect Muffler and Spark Arrester

The engine exhaust muffler has a spark arrester screen. Inspect the muffler for cracks, corrosion, or other damage. Inspect spark arrester screen for damage or carbon blockage. Clean if carbon blockage is found or replace if damaged. If replacement parts are required, make sure to use only original equipment replacement parts.



WARNING! Contact with muffler area could cause burns resulting in serious injury.

- Do not touch hot parts.
- It is a violation of California Public Resource Code, Section 4442, to use or operate the engine on any forest-covered, brush-covered, or grass-covered land unless the exhaust system is equipped with a spark arrester, as defined in Section 4442, maintained in effective working order. Other states or federal jurisdictions may have similar laws, reference Federal Regulation 36 CFR Part 261.52.

Clean or replace spark arrester as follows:

1. Loosen back cover screws and remove cover.
2. Remove screw that attaches spark arrester screen to muffler. Remove spark arrester screen.

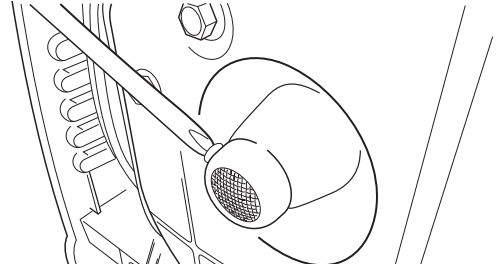

3. Obtain a replacement screen. See *Common Service Parts*.
4. Reattach screen to muffler. Reattach back cover.

Common Service Parts

Air Cleaner	84003886
Spark Plug	84003884
Engine Oil Bottle	100028
Synthetic Oil Bottle	100074
Spark Arrester	703189

Contact an authorized service dealer or BRIGGSandSTRATTON.com for a full list of parts and diagrams.

Storage

If storing the unit for more than 30 days, use the following guidelines to prepare it for storage.

Long Term Storage Instructions

1. Clean the generator as outlined in *Cleaning*.
2. Change engine oil while engine is still warm, drain oil from crankcase. Refill with recommended grade. See *Changing Engine Oil*.
3. Treat or drain fuel from generator as fuel can become stale when stored over 30 days.

Each time you fill the container with fuel, add STA-BIL 360°® PROTECTION™ to the fuel as specified by the manufacturer's instructions. This keeps fuel fresh and decreases fuel-related problems or contamination in the fuel system.

It is not necessary to drain fuel from the engine when STA-BIL 360°® PROTECTION™ is added as instructed. Before storage, turn the engine ON for 2 minutes to move the fuel and stabilizer through the fuel system.

If fuel in the engine has not been treated with STA-BIL 360°® PROTECTION™, it must be drained into an approved container. Then run the engine until it stops from lack of fuel.



WARNING! Fuel and its vapors are extremely flammable and explosive which could cause burns, fire or explosion resulting in death or serious injury.

- When storing fuel or equipment with fuel in tank, store away from furnaces, stoves, water heaters, clothes dryers or other appliances that have pilot light or other ignition source because they could ignite fuel vapors.
- When draining fuel, turn generator engine off and let it cool at least 2 minutes before removing fuel cap. Loosen cap slowly to relieve pressure in tank. Drain fuel tank outdoors. Keep fuel away from sparks, open flames, pilot lights, heat, and other ignition sources.
- Check fuel lines, tank, cap and fittings frequently for cracks or leaks. Replace if necessary.

4. Turn starting dial to the off position.
5. Store generator in clean, dry area and cover with a suitable protective cover that does not retain moisture.



WARNING! Storage covers could cause a fire resulting in death or serious injury.

- Do not place a storage cover over a hot or running generator. Let equipment cool for a sufficient time before placing the cover on the equipment.

FCC Compliance Statement

FCC Part 15 Information to User

Pursuant to part 15.21 of the FCC Rules, you are cautioned that changes or modifications to transceiver not expressly approved by Briggs & Stratton could void your authority to operate the portable generator.

This device complies with part 15 of the FCC Rules. Operation is subject to the following two conditions: (1) This device may not cause harmful interference, and (2) this device must accept any interference received, including interference that may cause undesired operation.

This equipment has been tested and found to comply with the limits for a Class B digital device, pursuant to part 15 of the FCC Rules. These limits are designed to provide reasonable protection against harmful interference in a residential installation. This equipment generates, uses and can radiate radio frequency energy and, if not installed and used in accordance with the instructions, may cause harmful interference to radio communications. However, there is no guarantee that interference will not occur in a particular installation. If this equipment does cause harmful interference to radio or television reception, which can be determined by turning the equipment off and on, the user is encouraged to try to correct the interference by one or more of the following measures:

- Reorient or relocate the receiving antenna.
- Increase the separation between the equipment and receiver.
- Connect the equipment into an outlet on a circuit different from that to which the receiver is connected.
- Consult the dealer or an experienced radio/TV technician for help.

Troubleshooting/Specifications

Problem	Cause	Correction
Engine is running, but no AC output is available.	<ol style="list-style-type: none"> 1. One of the circuit breakers is open. 2. Poor connection or defective cord set. 3. Connected device is bad. 4. Red LED light is steady. Generator is overloaded or overheated. 	<ol style="list-style-type: none"> 1. Reset circuit breaker. 2. Check and repair. 3. Connect another device that is in good condition. 4. See <i>Generator Capacity</i>. Press MAIN RESET button on control panel.
Engine runs well at no-load but “bogs down” when loads are connected.	<ol style="list-style-type: none"> 1. Generator is overloaded. 	<ol style="list-style-type: none"> 1. See <i>Generator Capacity</i>.
Engine will not start; starts and runs rough or shuts down when running.	<ol style="list-style-type: none"> 1. Starting dial is in off position. 2. Low oil indicator light comes on. Low oil level. 3. Dirty air cleaner. 4. Out of fuel. 5. Spark plug wire not connected to spark plug. 6. Flooded with fuel. 	<ol style="list-style-type: none"> 1. Turn starting dial to run position. 2. Fill crankcase to proper level or place generator on level surface. 3. Clean or replace air cleaner. 4. Fill fuel tank. 5. Connect wire to spark plug. 6. Wait 5 minutes and re-crank engine.
Engine shuts down and CO shutdown system LED blinks red (•• ••).	<ol style="list-style-type: none"> 1. Generator improperly located. 	<ol style="list-style-type: none"> 1. Move generator to an open, outdoor area. Air out premises (e.g. open windows and doors) before reoccupying. See <i>Carbon Monoxide (CO) Shutdown System</i>.

For all other issues, see a Briggs & Stratton authorized dealer.

Specifications

Rated Wattage*	1,800
Starting Wattage**	2,400
AC Current at 120 Volts	.15 Amps
Frequency	60 Hz
Phase	Single Phase
Displacement	4.86 cu. in. (79.7 cc)
Spark Plug Gap	0.024-0.028 in. (0.6-0.7 mm)
Fuel Capacity	1.0 U.S. Gallons (4.0 Liters)
Oil Capacity	13.5 Ounces (0.4 Liters)

*Generator per PGMA (Portable Generator Manufacturers' Association) standard ANSI/PGMA G300-2018, Safety and Performance of Portable Generators.

**Per Briggs & Stratton 628K.

Not for
Reproduction

BRIGGS & STRATTON PRODUCTS WARRANTY POLICY

Limited Warranty

Briggs & Stratton warrants that, during the warranty period specified below, it will repair or replace, free of charge, any part that is defective in material or workmanship or both. Transportation charges on product submitted for repair or replacement under this warranty must be borne by purchaser. This warranty is effective for and is subject to the time periods and conditions stated below. For warranty service, find the nearest Authorized Service Dealer in our dealer locator map at www.briggsandstratton.com. The purchaser must contact the Authorized Service Dealer, and then make the product available to the Authorized Service Dealer for inspection and testing.

There is no other express warranty. Implied warranties, including those of merchantability and fitness for a particular purpose, are limited to the warranty period listed below, or to the extent permitted by law. Liability for incidental or consequential damages are excluded to the extent exclusion is permitted by law. Some states or countries do not allow limitations on how long an implied warranty lasts, and some states or countries do not allow the exclusion or limitation of incidental or consequential damages, so the above limitation and exclusion may not apply to you. This warranty gives you specific legal rights and you may also have other rights which vary from state to state or country to country.**

WARRANTY PERIOD

Consumer Use

36 months ▲

Commercial Use

12 months

▲ Battery (if equipped) 3 months consumer use, none commercial use.

** In Australia - Our goods come with guarantees that cannot be excluded under the Australian Consumer Law. You are entitled to a replacement or refund for a major failure and for compensation for any other reasonably foreseeable loss or damage. You are also entitled to have the goods repaired or replaced if the goods fail to be of acceptable quality and the failure does not amount to a major failure. For warranty service, find the nearest Authorized Service Dealer in our dealer locator map at BRIGGSandSTRATTON.COM, or by calling 1300 274 447, or by emailing or writing to salesenquires@briggsandstratton.com.au, Briggs & Stratton Australia Pty Ltd, 1 Moorebank Avenue, NSW, Australia, 2170.

The warranty period begins on the date of purchase by the first retail or commercial consumer. "Consumer use" means personal residential household use by a retail consumer. "Commercial use" means all other uses, including use for commercial, income producing or rental purposes. Once a product has experienced commercial use, it shall thereafter be considered as a commercial use product for purposes of this warranty.

Save your proof of purchase receipt. If you do not provide proof of the initial purchase date at the time warranty service is requested, the manufacturing date of the product will be used to determine the warranty period. Product registration is not required to obtain warranty service on Briggs & Stratton products.

ABOUT YOUR WARRANTY

Warranty service is available only through Briggs & Stratton Authorized Service Dealers. Most warranty repairs are handled routinely, but sometimes requests for warranty service may not be appropriate. This warranty covers only defects in materials or workmanship. It does not cover damage caused by improper use or abuse, improper maintenance or repair, normal wear and tear, or stale or unapproved fuel.

Improper Use and Abuse - The proper, intended use of this product is described in the Operator's Manual. Using the product in a way not described in the Operator's Manual or using the product after it has been damaged will not be covered under this warranty. Warranty coverage will also not be provided if the serial number on the product has been removed or the product has been altered or modified in any way, or if the product has evidence of abuse such as impact damage or water/chemical corrosion damage.

Improper Maintenance or Repair - This product must be maintained according to the procedures and schedules provided in the Operator's Manual, and serviced or repaired using genuine Briggs & Stratton parts or equivalent. Damage caused by lack of maintenance or use of non-original parts is not covered by warranty.

Normal Wear and Tear - Like most mechanical devices, your unit is subject to wear even when properly maintained. This warranty does not cover repairs when normal use has exhausted the life of a part or the equipment. Maintenance and wear items such as filters, belts, cutting blades, and brake pads (except engine brake pads) are not covered by warranty due to wear characteristics alone, unless the cause is due to defects in material or workmanship.

Stale or Unapproved Fuel - In order to function correctly, this product requires fresh fuel that conforms to the criteria specified in the Operator's Manual. Engine or equipment damage caused by stale fuel or the use of unapproved fuels (such as E15 or E85 ethanol blends) is not covered by warranty.

Other Exclusions - This warranty excludes damage due to accident, abuse, modifications, alterations, improper servicing, freezing or chemical deterioration. Attachments or accessories that were not originally packaged with the product are also excluded. There is no warranty coverage on equipment used for primary power in place of utility power or on equipment used in life support applications. This warranty does not include used, reconditioned, second-hand, or demonstration equipment or engines. This warranty also excludes failures due to acts of God and other force majeure events beyond the manufacturer's control.

80088366EN (Rev. A)



Generador portátil para uso en exteriores

Manual del operador

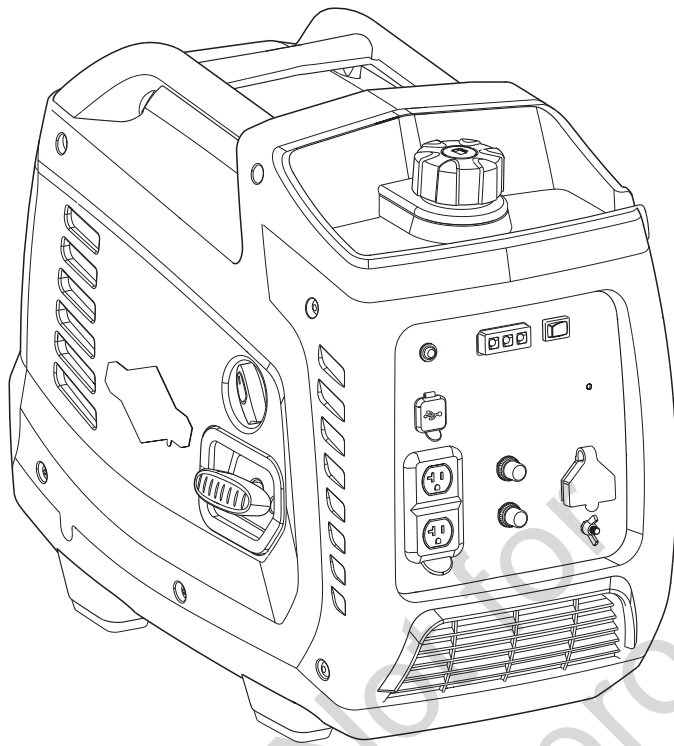

Número de modelo _____

Revisión _____

Número de serie _____

Fecha de compra _____

Descripción del equipo

Índice

Descripción del equipo.	2
Características y controles.	4
Operación	6
Mantenimiento	12
Almacenamiento	15
Declaración de cumplimiento de la FCC	15
Solución de problemas/Especificaciones.	16
Garantía.	17

Registre su producto

Con el fin de garantizar la cobertura de la garantía de forma oportuna y completa, registre su producto en línea en www.onlineproductregistration.com.

Símbolos y advertencias

Señal	Advertencias
PELIGRO	Indica un peligro que, si no se evita, <i>ocasionará</i> la muerte o lesiones graves.
ADVERTENCIA	Indica un peligro que si no es evitado, <i>podría</i> ocasionar la muerte o heridas graves.
PRECAUCIÓN	Indica un peligro que, si no se evita, <i>podría</i> ocasionar lesiones menores o moderadas.
AVISO	Indica una información considerada importante, pero no relacionada con un peligro.

Símbolo	Nombre	Explicación
	Símbolo de alerta de seguridad	Indica un posible riesgo para su integridad física.
	Manual del operador	El no cumplir con leer y seguir las advertencias, las instrucciones y el manual del operador podrían dar como resultado la muerte o lesiones graves.
	Gases Tóxicos	La descarga de escape del motor contiene monóxido de carbono, un gas tóxico que mata en cuestión de minutos. No puede olerse ni verse.
	Incendio	El combustible y sus vapores son extremadamente inflamables, lo que podría causar quemaduras o incendios que conlleven la muerte o lesiones graves. El escape del motor puede causar un incendio que conlleve la muerte o lesiones graves.
	Descarga eléctrica	El generador podría provocar electrocución que conlleve lesiones graves o la muerte.
	Superficie caliente	El silenciador puede causar quemaduras que podrían comportar lesiones graves.

⚠ ¡ADVERTENCIA! Este producto puede exponerlo a sustancias químicas entre las que se incluyen emisiones de escape de motor de gasolina, reconocidas por el Estado de California como causantes de cáncer; y monóxido de carbono, reconocido por el Estado de California como causante de defectos de nacimiento u otros problemas reproductivos. Para obtener más información, visite www.P65Warnings.ca.gov.

Descripción del equipo



Lea este manual cuidadosamente y familiarícese con el generador. Conozca sus aplicaciones, sus limitaciones, y cualquier riesgo implicado. Guarde estas instrucciones para futuras consultas.

El generador para exteriores es un generador impulsado por motor, de campo giratorio, de corriente alterna y continua (CA y CC). Fue diseñado para suministrar energía eléctrica para utilizar lámparas, aparatos, herramientas y motores eléctricos compatibles. El campo giratorio del generador es impulsado por un motor de un solo cilindro.

El generador portátil se puede utilizar para alimentar elementos externos utilizando cables de extensión o para proporcionar alimentación a su remolque/vehículo recreativo (RV) con el juego para funcionamiento en paralelo opcional. **NO** conecte el generador al sistema eléctrico del hogar.

El generador no está pensado para alimentar sistemas requeridos por ley, en caso de graves peligros para la seguridad o daños a la salud ni cuando la pérdida de potencia obstaculiza el rescate de operaciones para apagar incendios.

Se ha realizado el máximo esfuerzo para reunir en este manual la información más precisa y actualizada. No obstante, el fabricante se reserva el derecho de modificar, alterar o mejorar de cualquier otra forma el generador y este documento en cualquier momento y sin previo aviso.

AVISO Si tiene alguna pregunta acerca del uso esperado, póngase en contacto con el distribuidor autorizado. Este equipo se ha diseñado para usarse con partes autorizadas de Briggs & Stratton® únicamente.

Puesta a tierra del sistema

El neutro del generador es flotante, lo que significa que el cable neutro está aislado del conector a tierra y de la clavija de conexión a tierra del receptáculo de CA. En un generador con neutro flotante, las clavijas de conexión a tierra de los receptáculos de CA no son funcionales. Los dispositivos eléctricos que necesiten una clavija de conexión a tierra funcional en el receptáculo de CA, como un GFCI, no funcionarán.

Requisitos especiales

Pueden existir ordenanzas o códigos locales, federales o del estado que se apliquen al uso previsto del generador. Consulte a un electricista calificado, a un inspector eléctrico o a la agencia local con jurisdicción en el tema:

Este generador no debe utilizarse en un emplazamiento de obra según se define por NFPA 70-2017 (NEC) sección 590.6.

Descripción del equipo

Tapa de combustible

Interruptor QPT

Indicador de nivel bajo de aceite

Dial de arranque

Arrancador con cuerda

Conector a tierra

Cubierta de mantenimiento

Filtro de aire (bajo el cubierta)

Silenciador/Escape con protector contra chispas

Cubierta de servicio de aceite

Tapón de aceite/Varilla medidora (bajo el cubierta)

Etiqueta de identificación

Arrancador con cuerda – Se usa para arrancar el motor manualmente.

Interruptor QPT® (QUIET POWER TECHNOLOGY®) – Use este interruptor para encender o apagar QPT.

Conector a tierra – Consulte a la agencia de su localidad que tenga jurisdicción sobre los requisitos para conexiones a tierra en su región.

Cubierta de mantenimiento – Quítela para obtener acceso a la palanca del ahogador, la bujía y el limpiador de aire.

Dial de arranque – Mueva el dial hasta ARRANQUE EN FRÍO al arrancar un motor frío. Mueva el dial a MARCHA al reiniciar un motor en caliente o después de que arranque el motor. Mueva el dial a APAGADO para parar el motor, durante el almacenamiento y el transporte.

Etiqueta de identificación – Muestra el modelo y el número de serie del generador.

Indicador de nivel bajo de aceite – Esta unidad está equipada con un dispositivo de protección contra un nivel bajo de aceite. El aceite debe tener un nivel apropiado para que el motor funcione. Si el aceite del motor cae por debajo de un nivel predeterminado, un interruptor de aceite parará el motor. Revise el nivel de aceite.

Limpiador de aire – Filtra el aire de entrada al motor.

Silenciador/Escape con protector contra chispas – Reduce el ruido del motor y está equipado con una pantalla de protección contra chispas.

Tapa de combustible – Añada combustible sin plomo aquí.

Tapa de servicio del aceite – Quítela para obtener acceso al llenado de aceite.

Tapón del llenado de aceite – Permite comprobar el nivel de aceite y llenar o drenar el aceite del motor.

Características y controles

Compare las ilustraciones con su generador para familiarizarse con la ubicación de los diversos controles y advertencias del producto.

⚠ WARNING

Fuel is flammable which could cause burns resulting in death or serious injury.

- Turn engine off and let it cool at least 2 minutes before refueling.
- Do not fill fuel above fuel level indicator.
- Never add fuel to a hot or running generator.

80029838

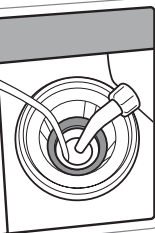





⚠ ADVERTENCIA

El combustible es inflamable, lo que podría causar quemaduras que ocasionen la lesiones graves o la muerte.

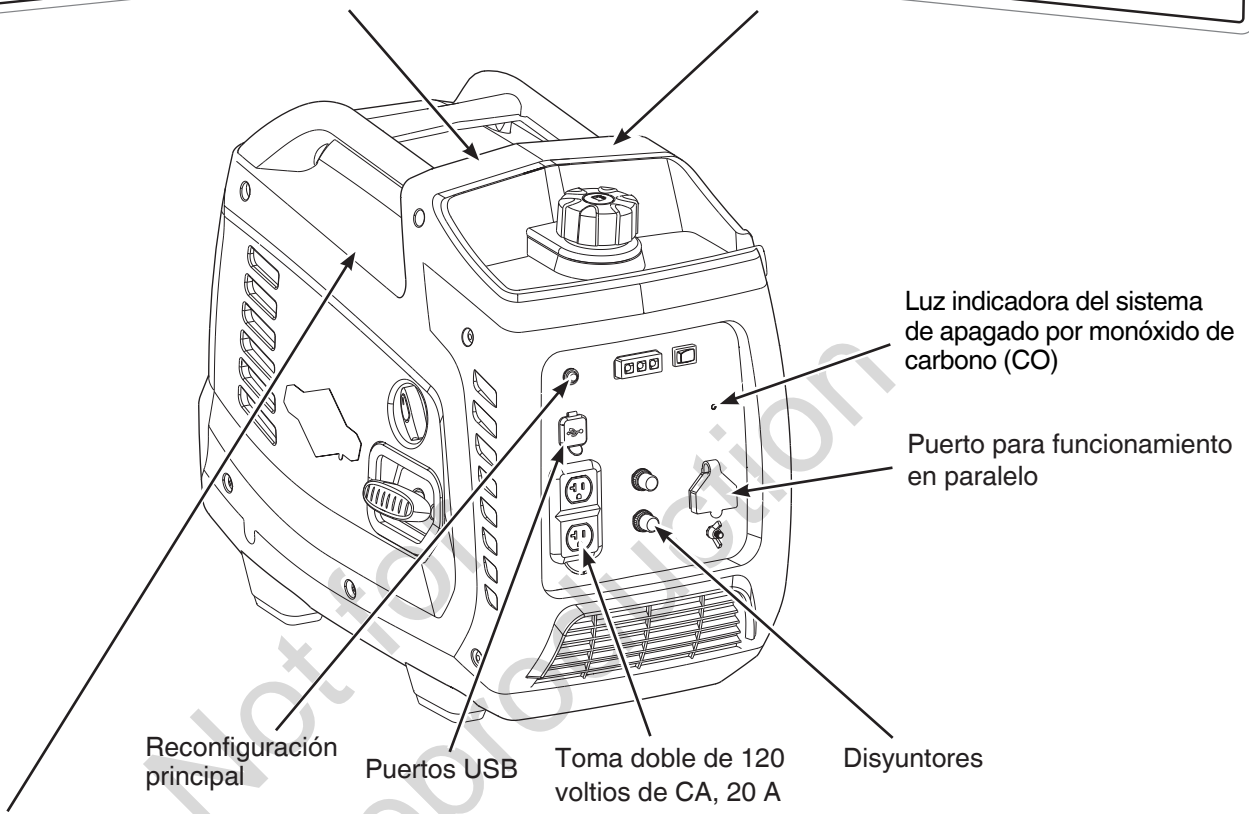
- Apague el motor y déjelo enfriar al menos 2 minutos antes de agregar combustible.
- No llene de combustible por encima del indicador de nivel de combustible.
- Nunca agregue combustible a un generador caliente o en operación.

80029839

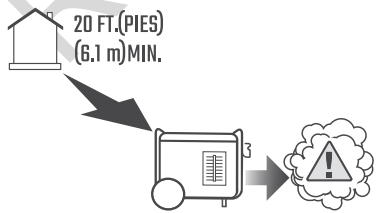
<p>⚠ AUTOMATIC SHUTOFF - YOU MUST</p> <p>Move generator to an open, outdoor area. Point exhaust away from homes. Don't run generator in enclosed areas (e.g. not in house or garage).</p> <p>+  Move to fresh air and get medical help if sick, dizzy or weak.</p>	<p>20 FT. (PIES) (6.1 m) MIN.</p>  <p>80076338</p>	<p>⚠ CORTE AUTOMÁTICO-DEBE REALIZAR LO SIGUIENTE</p> <p>Mueva el generador a una zona abierta, al aire libre. Apunte el escape en la dirección opuesta de las casas. No arranque el generador en zonas cerradas (p. ej., dentro de una casa o garaje).</p> <p>+  Ubíquese en un lugar donde corra aire fresco y busque ayuda médica si se siente mal, mareado o débil.</p>
---	---	---

Disyuntores — Los disyuntores del circuito con un botón para el restablecimiento están instalados para proteger al generador de una sobrecarga eléctrica.

Luz indicadora del sistema de apagado por monóxido de carbono (CO) — Indica el apagado del motor debido a una acumulación de monóxido de carbono alrededor del generador o a una falla ocurrida en el sistema.



Puertos USB — use estos puertos para recargar la mayoría de los dispositivos con carga mediante USB.

Puerto para funcionamiento en paralelo — Use este puerto con el juego para funcionamiento en paralelo opcional para conectar y combinar la salida de dos generadores.

Reconfiguración principal — Presione para reconfiguración principal en caso de sobrecarga.







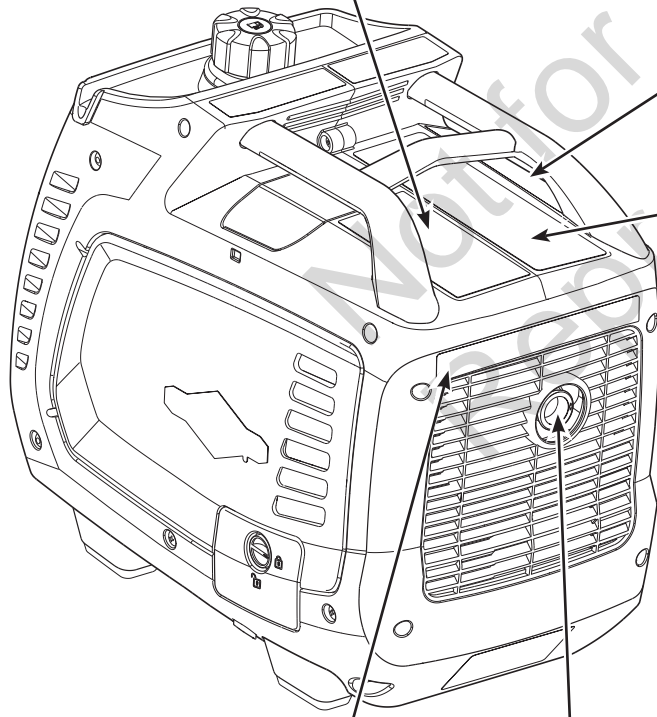



Toma doble de 120 voltios de CA, 20 A — Se usa para suministrar energía de 120 voltios de CA, monofásica y de 60 Hz para operar luces, electrodomésticos, herramientas y cargas de motores eléctricos.

<p>⚠ WARNING</p> <p>Fire Hazard. Operation of this equipment may create sparks that can start fires around dry vegetation. A spark arrestor may be required. The operator should contact local fire agencies for laws or regulations relating to fire prevention requirements. 80029841</p>		<p>⚠ ADVERTENCIA</p> <p>Peligro de incendio. La operación de este equipo podría ocasionar chispas que pueden comenzar incendios cerca de vegetación seca. Tal vez necesite un supresor de chispas. El operador debería contactar a las agencias locales de manejo del fuego para conocer las leyes y los reglamentos para la prevención de incendios.</p>
---	---	---

<p>⚠ DANGER</p> <p>Using a generator indoors CAN KILL YOU IN MINUTES. Generator exhaust contains carbon monoxide. This is a poison you cannot see or smell.</p>	<p>⚠ PELIGRO</p> <p>El uso de un generador en un espacio interior PUEDE PROVOCAR LA MUERTE EN POCOS MINUTOS. Los gases de escape del generador contienen monóxido de carbono, un veneno invisible e inodoro.</p>
	
<p>NEVER use inside a home or garage, EVEN IF doors and windows are open.</p>	<p>Only use OUTSIDE and far away from windows, doors, and vents.</p>
<p>NUNCA utilice un generador en el interior de una casa o un garaje, AUNQUE haya ventanas y puertas abiertas.</p>	<p>Utilícelo solo en el EXTERIOR, alejado de ventanas, puertas y aberturas de ventilación. 80029722</p>



Mofle/Escape
Apúntelo lejos de la casa.

	<p>Point engine exhaust away from all homes.</p> <p>Apunte el escape del motor lejos de las casas.</p>	
⚠ DANGER		
	<p>Failure to follow warnings, instructions and operator's manual will result in death or serious injury.</p>	
	<p>Tampering with the CO Guard™ will cause Carbon Monoxide poisoning. Install Carbon Monoxide alarms inside home.</p>	
	<p>Generator could cause electrical shock.</p> <ul style="list-style-type: none"> • Do not run indoors to avoid wet conditions. • Do not run in rain or wet weather. • Do not connect to a home's electrical system. 	
	<p>Hot exhaust gases could cause fires. Keep at least 5 ft. (1.5 m) clearance from any combustibles or structures, including overhead.</p>	
⚠ PELIGRO		
	<p>No obedecer las advertencias e instrucciones y el manual del operador provocará lesiones graves o la muerte.</p>	
	<p>Manipular el CO Guard™ causará envenenamiento por monóxido de carbono. Instale alarmas de monóxido de carbono en el interior de su casa.</p>	
	<p>El generador podría causar una descarga eléctrica.</p> <ul style="list-style-type: none"> • No opere en interiores para evitar condiciones de humedad. • No opere en la lluvia ni en clima húmedo. • No conectar al sistema eléctrico de una casa. 	
	<p>Los gases calientes del escape podrían causar un incendio. Deje un espacio libre de al menos 5 pies (1,5 m) de cualquier combustible o estructura, incluyendo por encima.</p>	
80029806		

<p>⚠ WARNING</p> <p>Muffler could cause burns resulting in serious injury.</p>		<p>⚠ ADVERTENCIA</p> <p>El Silenciador podría causar quemaduras que ocasionen lesiones graves.</p> <ul style="list-style-type: none"> • No toque las partes calientes • Evite los gases calientes del escape
80027848		

Operación

Paso 1: Ubicación segura

Antes de arrancar el generador portátil hay dos problemas de seguridad igualmente importantes con respecto a la intoxicación por monóxido de carbono e incendios que debe abordarse.

Ubicación de funcionamiento del generador portátil para reducir el riesgo de intoxicación por monóxido de carbono

El escape del motor de todos los equipos que queman combustibles fósiles, como el generador portátil, contiene monóxido de carbono, un gas tóxico que mata en cuestión de minutos. Además de que no se lo puede ver, es inodoro e insípido. Incluso si no huele los gases del escape, puede estar expuesto al monóxido de carbono.

En muchos estados, la ley requiere que tenga en casa una alarma en funcionamiento de monóxido de carbono. Una alarma de monóxido de carbono es un dispositivo electrónico que detecta niveles peligrosos de monóxido de carbono. Cuando haya una acumulación de monóxido de carbono, la alarma avisará a los inquilinos con una alarma y una luz indicadora, visible e intermitente. Las alarmas de humo no pueden detectar el monóxido de carbono.

Alarma(s) de monóxido de carbono

Instale alarmas de monóxido de carbono dentro de su casa. Sin alarmas de monóxido de carbono en funcionamiento, no se dará cuenta de que se está intoxicando y muriendo debido a una intoxicación por monóxido de carbono.

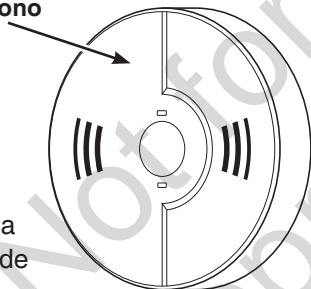

¡PELIGRO! La descarga de escape del motor contiene monóxido de carbono, un gas tóxico que mata en cuestión de minutos. Además de que no se lo puede ver, es inodoro e insípido. Incluso si no huele los gases del escape, puede estar expuesto al monóxido de carbono.

- Opere generador portátil únicamente en exteriores y a una distancia de al menos 6,1 m (20 pies) de espacios donde haya personas u objetos, con el escape apuntando en la dirección opuesta para reducir el riesgo de acumulación de monóxido de carbono.
- Instale alarmas de monóxido de carbono con baterías o enchufe (batería de respaldo) siguiendo las instrucciones del fabricante. Las alarmas de humo no pueden detectar el monóxido de carbono.
- No opere generador portátil dentro de hogares, garajes, sótanos, espacios reducidos, cobertizos u otros espacios parcialmente cerrados, incluso si usa ventiladores o deja las puertas y ventanas abiertas. El monóxido de carbono se puede acumular rápidamente en estos espacios y puede permanecer durante horas, incluso después de que se apaga este producto.

Si comienza a sentirse mal, mareado o débil o si la alarma de monóxido de carbono de su hogar empieza a sonar mientras utiliza el producto, tome aire fresco inmediatamente. Llame a los servicios de emergencia. Puede haberse intoxicado con monóxido de carbono.

Evite la intoxicación por monóxido de carbono (CO)

- Utilice en exteriores al menos 6,1 m (20 pies) de cualquier casa.
- Apunte el escape en la dirección opuesta de las casas y de los espacios donde haya personas u objetos.
- Instale alarmas de CO dentro de su casa.



6,1 m (20 pies) min.

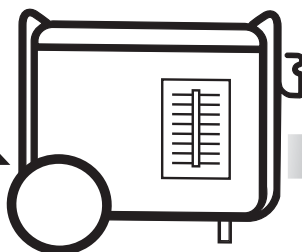

Para obtener más información sobre los riesgos del monóxido de carbono, visite www.takeyourgeneratoroutside.com.

Ubicación de funcionamiento para reducir el riesgo de incendio



¡ADVERTENCIA! Los gases y el calor de escape pueden inflamar los materiales combustibles y las estructuras o dañar el tanque de combustible y provocar un incendio, lo que podría comportar la muerte o lesiones graves.

- El generador portátil debe encontrarse al menos a 1,5 m (5 pies) de cualquier estructura, alero, árboles, arbustos o vegetación de más de 30,5 cm (12 in) de altura.

- No coloque el generador portátil bajo una cubierta u otro tipo de estructura que pueda limitar el flujo de aire. Se deben instalar y mantener alarma(s) de humo en el interior de acuerdo con las instrucciones y/o recomendaciones del fabricante.
- Las alarmas de monóxido de carbono no pueden detectar el humo.
- No coloque el generador portátil en forma distinta a la que se muestra.

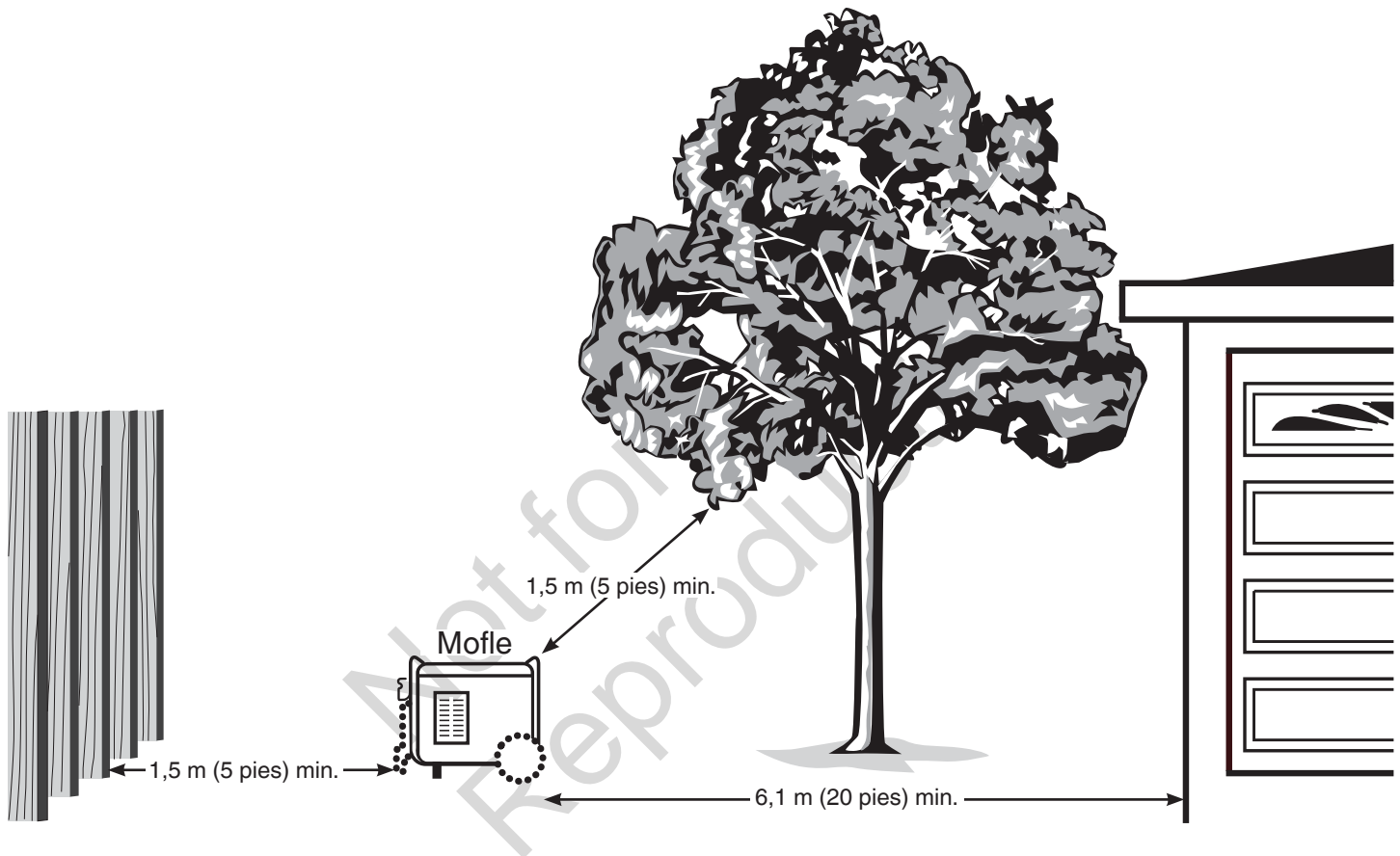

Operación

Paso 2: Aceite y combustible

1. Mueva el generador al aire libre a una superficie nivelada y plana.
2. Gire el dial y abra la tapa del área de llenado de aceite.

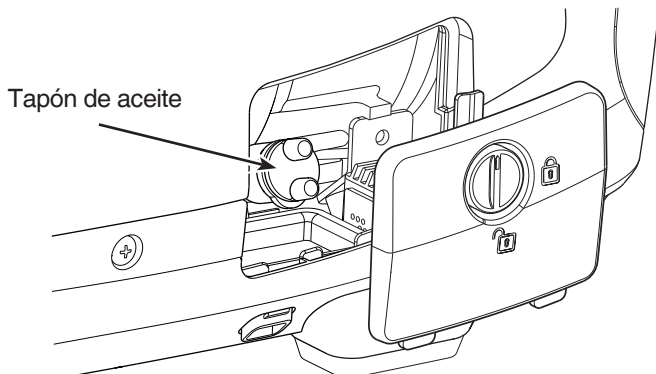

3. Limpie la zona del tapón del aceite y quítelo.
4. Con un embudo para aceite, vierta lentamente el contenido de la botella de aceite en el orificio de llenado de aceite. Comprobando el nivel de aceite con frecuencia, llene hasta el punto de rebose.

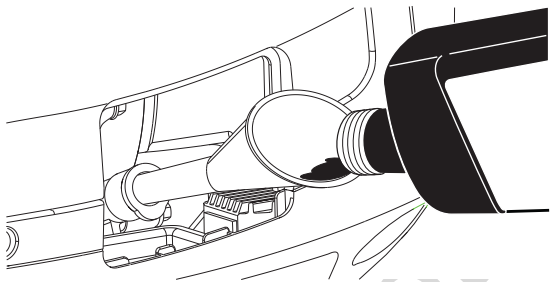

AVISO Haga pausas para permitir que el aceite se asiente. NO llene en exceso.

5. Vuelva a colocar el tapón de llenado de aceite y apriételo con fuerza.
6. Vuelva a colocar la tapa sobre el área de llenado de aceite.

Indicador de nivel bajo de aceite

El sistema indicador de nivel bajo de aceite está diseñado para evitar daños al motor debido a la falta de aceite. Si el nivel de aceite cae por debajo de un nivel preestablecido, la luz indicadora roja de nivel bajo de aceite se enciende y un interruptor de nivel de aceite parará el motor. Si el motor se para o la luz roja indicadora de nivel bajo de aceite se enciende cuando trate de arrancar el generador, revise el nivel de aceite del motor.

El combustible debe cumplir con estos requisitos:

- Ser un combustible sin plomo, fresco, limpio y con un mínimo de 87 octanos.
- Se acepta gasolina que contenga hasta 10 % de etanol.

E10

E15

AVISO No mezcle el aceite con el combustible ni modifique el motor para que opere con combustibles alternos. El uso de combustibles sin aprobación puede dañar el motor y no está cubierto por la garantía.

Consulte la sección *Gran altura* en el caso de estar a una altura de 1524 m (5000 pies) o superior.



¡ADVERTENCIA! El combustible y sus vapores son extremadamente inflamables, lo que podría causar quemaduras o incendios que conlleven la muerte o lesiones graves.

- No recargue combustible si el generador está en funcionamiento.
 - No fume durante la carga de combustible.
 - Apague el motor y déjelo enfriar por al menos 2 minutos antes de retirar la tapa de combustible.
 - Llene el tanque de combustible al aire libre. Mantenga el combustible alejado de chispas, llamas abiertas, llamas pilotos, fuentes de calor y otras fuentes de ignición. Compruebe con frecuencia si existen grietas o fugas en las mangueras de combustible, el tanque, la tapa y los accesorios. Cambie si es necesario.
7. Quite lentamente la tapa para eliminar la presión del tanque.
 8. Añada lentamente gasolina sin plomo hasta el indicador de llenado máximo del depósito de combustible. Tenga cuidado de no llenar el depósito por encima del indicador. Esto permite que quede el espacio adecuado para la expansión del combustible.

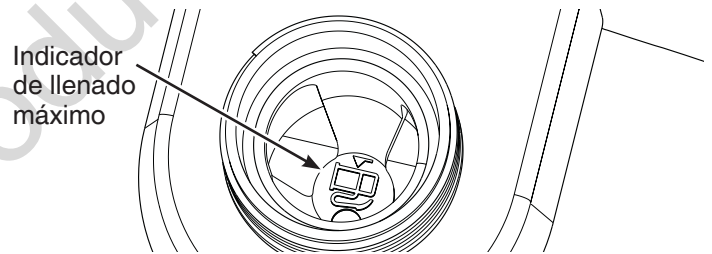

9. Instale la tapa del tanque de combustible y espere a que se evapore el combustible que se haya derramado antes de arrancar el motor.

Gran altitud

A altitudes superiores a los 1524 m (5000 pies), es aceptable usar gasolina con un mínimo de 85 octanos. Para permanecer en cumplimiento con el control de emisiones, se requiere el ajuste de alta altitud. El funcionamiento sin este ajuste provocará una disminución en el rendimiento y un aumento en el consumo de combustible y en las emisiones.

Consulte a su distribuidor autorizado de Briggs & Stratton para obtener información sobre el ajuste para gran altitud. No se recomienda operar el motor a altitudes inferiores a 762 m (2500 pies) con el kit para gran altitud.

Transporte

Al transportar equipos, gire el dial de arranque a la posición Apagado. No incline el motor o el equipo con un ángulo que pueda ocasionar derrames de combustible.

Paso 3: Puesta en marcha del generador

Desconecte todas las cargas eléctricas del generador. Siga las siguientes instrucciones de puesta en marcha:

1. Asegúrese de que la unidad esté al aire libre sobre una superficie nivelada.

AVISO No operar la unidad en una superficie plana puede hacer que la unidad se apague.

2. Gire el dial de arranque a la posición Arranque en frío.

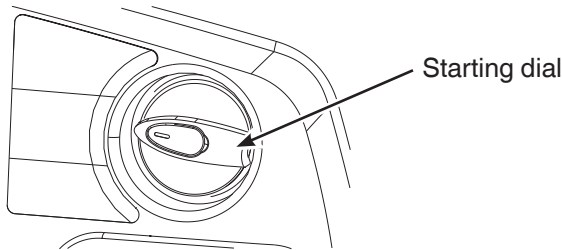

AVISO Si el motor está caliente, gire el dial de arranque a la posición Marcha.

3. Tome el retroceso y tire lentamente hasta que perciba cierta resistencia. Entonces tire con rapidez para arrancar el motor.
4. Gire lentamente el dial de arranque a la posición Marcha. Si el motor vacila, gire el dial de arranque media vuelta entre la posición Arranque en frío y Marcha hasta que el motor funcione con suavidad y, a continuación, a la posición Marcha.

AVISO Si el motor arranca pero no funciona, consulte *Indicador de nivel bajo de aceite*.

Paso 4: Cómo conectar las cargas eléctricas

Uso de los cables prolongadores

1. Solo use cables de extensión con conexión a tierra identificados para el uso en exteriores y con la clasificación adecuada para sus cargas.

Amperaje total	Válvula mínima con clasificación para exteriores	
	Hasta 15m (50 pies)	Hasta 30m (100 pies)
Hasta 13A	16	14
Hasta 15A	14	12
Hasta 20A	12	10
Hasta 30A	10	8

2. Siga las instrucciones de seguridad de los cables.
3. Instale alarmas de monóxido de carbono.

4. Cuando use el generador con cables de extensión, asegúrese de colocarlo en un área abierta, exterior, a una distancia de al menos 6,1 m (20 pies) de espacios donde haya personas u objetos y con el escape apuntando en la dirección opuesta.
5. **NO SE RECOMIENDAN** los cables de extensión que se conectan directamente a la casa para alimentar dispositivos para interiores.



¡PELIGRO! La descarga de escape del motor contiene monóxido de carbono, un gas tóxico que mata en cuestión de minutos. Además de que no se lo puede ver, es inodoro e insípido. Incluso si no huele los gases del escape, puede estar expuesto al monóxido de carbono.

- Los cables de extensión que se conectan directamente a la casa aumentan el riesgo de intoxicación por monóxido de carbono a través de orificios.
- Si se usa el cable de extensión que se conecta directamente a la casa para alimentar dispositivos para interiores, el operador reconoce que esto aumenta el riesgo de intoxicación por monóxido de carbono de las personas que se encuentren dentro de la casa y, por consiguiente, asume tal riesgo.



¡ADVERTENCIA! Cables prolongadores dañados o sobrecargados pueden recalentarse, formar arco y quemarse dando lugar a riesgos de muerte o lesiones graves.

AVISO Para verificar la salida del generador requerida consulte la sección *Capacidad del generador*. Conecte las cargas eléctricas en la posición de apagado (OFF) y proceda a encender.

Puertos USB de 5 voltios de CC

La corriente máxima combinada disponible en los puertos USB es de 2,1 A a 5 voltios. El puerto USB le permite recargar la mayoría de los dispositivos con un cable de carga USB (no se incluye).

AVISO Para la salida máxima, use el puerto USB inferior.

AVISO Únicamente para la carga de equipo de tecnología de la información (ITE).

Toma doble de 120 voltios de CA, 20 A

Use cada toma para operar cargas eléctricas monofásicas de 120 voltios de CA y 60 Hz que requieran hasta 2,400 vatios (2.4 kW) con una corriente de 20 A.

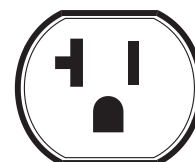
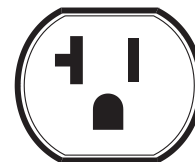

Operación

Alarma de sobrecarga

El LED de luz roja de la alarma de sobrecarga se enciende e interrumpe el paso de energía a las tomas si el generador tiene una sobrecarga. La luz verde del indicador de salida también se apagará. Si el generador tiene una sobrecarga, debe apagar todas las cargas eléctricas, oprimir el botón "Reset" (Reiniciar) en el panel de control del generador y después enchufar y reiniciar las cargas eléctricas una a la vez para continuar en el modo de funcionamiento normal.

Indicador de salida **OK!**

La luz LED verde indicadora de salida se enciende cuando el generador funciona normalmente. Indica que el generador está alimentando energía a los receptáculos.

Funcionamiento en paralelo

Se pueden hacer funcionar dos generadores inversores Briggs & Stratton en paralelo con un kit de funcionamiento en paralelo de Briggs & Stratton (equipo opcional).

Consulte la hoja de instrucciones de los juegos para funcionamiento en paralelo para conocer las instrucciones detalladas de instalación y funcionamiento de los generadores conectados.

AVISO

- Apague las cargas eléctricas y desconecte las de ambos generadores.
- El interruptor QPT debe estar en la misma posición en ambos generadores.
- Conecte los cables para funcionamiento en paralelo a ambos generadores antes de arrancar los motores. Consulte la hoja de instrucciones que se suministra con el juego para funcionamiento en paralelo.
- Arranque el motor en uno de los generadores tipo inversor como se indica en *Arranque del motor* en la sección *Funcionamiento*.
- Una vez que se ponga en verde, sin parpadear, el LED del indicador de salida en el primer generador, arranque el segundo generador.
- Conecte y encienda las cargas eléctricas a las tomas del panel para funcionamiento en paralelo.
- NO desconecte los cables para funcionamiento en paralelo una vez que hayan arrancado los motores.
- Apague los motores como se describe en *Parada del motor*.

QPT (QUIET POWER TECHNOLOGY)

Esta característica está diseñada para mejorar en gran medida la economía de combustible. El QPT se activará automáticamente cuando se arranque el generador. Para desactivarlo, oprima el botón QPT.

Cuando el QPT está activado, la velocidad del motor aumenta conforme se conectan cargas, y disminuye conforme se desconectan.

Cuando el QPT está desactivado, el motor funcionará a toda su velocidad regulada.

Capacidad del generador

Para asegurarse de que el generador puede suministrar una cantidad suficiente de vatios en funcionamiento y de vatios de arranque para los aparatos que desea dotar de corriente al mismo tiempo, siga estas sencillas instrucciones:

1. Seleccione los aparatos que desea dotar de corriente al mismo tiempo. Consulte la siguiente lista para verificar los vatajes comunes.

Herramienta o electrodoméstico	Vatios en funcionamiento*	Vatios de arranque**
Bombilla - 75 vatios	75	-
Refrigerador/Congelador	550	1350
Aire acondicionado de ventana - 10000 BTU	1000	2100
Horno microondas - 1000 vatios	1000	-
Televisión plasma - 50 pulg.	500	-
Computadora portátil	250	-

* Los vatajes comunes descritos solo son aproximados. Revise la herramienta o electrodoméstico para el vataje correcto.

** Corriente eléctrica momentánea que el generador puede suministrar a los motores de encendido eléctrico según el estándar 628K de Briggs & Stratton. No representa la alimentación requerida para suministrar cargas eléctricas continuas. Es la corriente máxima que puede suministrarse momentáneamente al encender un motor multiplicada por el voltaje nominal del generador.

2. Sume los vatios en funcionamiento. Esta es la cantidad de energía que el generador debe producir para mantener los aparatos funcionando. Vea el siguiente ejemplo:

Ejemplo

Herramienta o electrodoméstico	Vatios de marcha	Vatios de arranque
Aire acondicionado de ventana	1000	2100
Refrigerador	550	1350
Televisión plasma	500	—
Bombilla (75 vatios)	75	—
	2125 vatios totales en funcionamiento	2100 vatios de arranque más altos

Total vatios en funcionamiento = 2125

Vatios de arranque más altos = 2100

Total de los vatios del generador requerido = 4225

3. Calcule la cantidad de vatios de arranque que necesitará. Dado que no todos los motores arrancan al mismo tiempo, el vataje de arranque total puede calcularse sumando solo el aparato con mayor exigencia de vatios de arranque adicionales a los vatios de en funcionamiento totales del paso 2.

Administración de energía

Para administrar la energía del generador, secuencialmente agregue cargas de la siguiente manera:

1. Mientras el generador no está conectado a nada, arranque el motor al aire libre.
2. Conecte la primera carga, preferentemente la carga más grande.
3. Permite que la salida del generador se estabilice (el motor funciona con normalidad y el aparato conectado funciona bien).
4. Conecte y enciende la carga siguiente.
5. Nuevamente, permita que la salida del generador se estabilice.
6. Repita los pasos 4 y 5 para cada carga adicional.

Nunca conecte más cargas que la capacidad del generador. Considere con especial cuidado las vatios de arranque en la capacidad del generador.

Sistema de apagado por monóxido de carbono (CO)

Apaga automáticamente el motor cuando hay acumulación de niveles peligrosos de monóxido de carbono alrededor del generador o si hay una falla en el sistema de apagado de CO. Después de que se apague el motor, la luz indicadora parpadeará durante al menos cinco minutos de la manera indicada en el cuadro que se muestra más abajo.

El sistema de apagado de CO NO reemplaza a las alarmas de monóxido de carbono. Instale alarmas de monóxido de carbono alimentadas a batería dentro de su casa. No use el generador en áreas cerradas.

Color/Patrón	Descripción
Rojo	Monóxido de carbono acumulado alrededor del generador. Mueva el generador a una zona abierta, al aire libre, a una distancia de al menos 6,1 m (20 pies) de espacios donde haya personas u objetos y con el escape apuntando en la dirección opuesta. El apagado automático es un indicio de que el generador no está colocado en un lugar adecuado. Airee las instalaciones (por ej., abra ventanas y puertas) antes de volver a ocuparlas. Si comienza a sentirse mal, mareado o débil o si la alarma de monóxido de carbono de su hogar empieza a sonar mientras utiliza el producto, tome aire fresco inmediatamente. Llame a los servicios de emergencia. Puede haberse intoxicado con monóxido de carbono.
Azul	Ha ocurrido una falla en el sistema de apagado de CO.* Consulte a un centro de servicio autorizado de Briggs & Stratton.

* La luz azul parpadeará durante cinco segundos después de que se arranque el generador para indicar que el sistema de apagado de CO funciona correctamente.

Paso 5: Apagado del generador

1. Apague y desenchufe todas las cargas eléctricas de los tomas del panel del generador. Nunca arranque o detenga el motor con dispositivos eléctricos enchufados y encendidos.
2. Permita que el motor funcione sin carga durante varios minutos para que se estabilicen las temperaturas internas del motor y el generador.
3. Gire el dial de arranque a la posición APAGADO.

Mantenimiento

Plan de mantenimiento

Observe los intervalos de horas o de calendario, los que sucedan primero. Cuando se trabaja en las condiciones adversas, el mantenimiento debe realizarse con mayor frecuencia.

Cada 8 horas de uso o todos los días
<ul style="list-style-type: none">• Limpie los residuos
<ul style="list-style-type: none">• Verifique el nivel de aceite del motor.
Primeras Diez (10) Horas
<ul style="list-style-type: none">• Cambie el aceite del motor
Cada 50 horas de uso o 3 Meses
<ul style="list-style-type: none">• Limpie el filtro de aire del motor¹
Cada 100 horas de uso o 6 Meses
<ul style="list-style-type: none">• Cambie el aceite del motor¹• Dé servicio a la bujía• Inspeccione el silenciador y el protector contra chispas¹• Limpie el recogedor de sedimentos del combustible²

¹ Realice el mantenimiento con mayor frecuencia en condiciones de polvo o suciedad.

² Consulte a su distribuidor autorizado si necesita servicio.

Recomendaciones generales

El mantenimiento regular mejorará en gran medida el rendimiento y prolongará la vida útil del generador. Consulte a cualquier distribuidor autorizado de Briggs & Stratton para solicitar mantenimiento y servicio.

La garantía del generador no cubre los elementos sujetos a un uso indebido o negligente por parte del operador. Para hacer valer la garantía, el usuario deberá mantener el generador conforme a las instrucciones de este manual.

Todos los ajustes y las reparaciones se deberán realizar al menos una vez por temporada. La instalación de una bujía nueva y la limpieza del filtro de aire garantizan una mezcla de combustible-aire correcta y permiten que el motor funcione mejor y dure más. Siga los requisitos establecidos en el *Plan de mantenimiento*.

Control de emisiones

Cualquier individuo o establecimiento de reparaciones de motores pequeños para aplicaciones fuera de carretera puede realizar el mantenimiento, reemplazo o reparación de los dispositivos o sistemas de control de emisiones. Sin embargo, para que el mantenimiento del control de emisiones sea hecho "sin costo alguno", un distribuidor autorizado por la fábrica debe realizar el trabajo. Consulte la sección *Garantía de emisiones*.

- El generador está equipado con un motor G-ajuste.

Limpieza

Cada día, o antes de cada uso, examine la parte de alrededor y debajo del generador en busca de signos de pérdida de aceite o combustible. Limpie cualquier residuo acumulado. Mantenga el área alrededor del silenciador libre de cualquier residuo.

- Use un cepillo de cerda suave para eliminar los restos de suciedad o aceite endurecidos.
- Use un paño húmedo para limpiar las superficies exteriores.

AVISO El uso inadecuado del generador podría estropearlo y acortar su vida útil. No exponga el generador a excesos de humedad, polvo, suciedad o vapores corrosivos. No inserte ningún objeto por las ranuras de refrigeración.

Mantenimiento del motor

Recomendaciones para el aceite

Recomendamos el uso de aceites Briggs & Stratton con garantía certificada para un mejor rendimiento. Otros aceites detergentes de alta calidad son aceptables si están clasificados para servicio SF, SG, SH, SJ o superior. No use aditivos especiales.

Las temperaturas exteriores determinarán la viscosidad adecuada del aceite para el motor. Use la cuadro para seleccionar la mejor viscosidad para el margen de temperatura exterior que se espera. Los motores en la mayoría de los productos de fuerza para exteriores funcionan bien con aceite sintético 5W30. Para equipos que funcionan a altas temperaturas, el aceite sintético Vanguard® 15W50 ofrece la mejor protección.

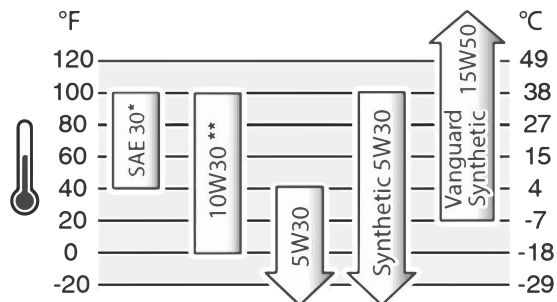

* El uso de SAE 30 a temperaturas inferiores a 4°C (40°F) provocará dificultades de arranque.

** El uso de 10W30 a temperaturas superiores a 27°C (80°F) puede provocar un aumento en el consumo de aceite. Revise el nivel de aceite con más frecuencia.

Revisar/agregar aceite de motor

Compruebe el nivel de aceite antes de cada uso o cada 8 horas de funcionamiento, como mínimo. Rellene si es necesario.

1. Asegúrese de que el generador esté sobre una superficie nivelada.

2. Gire el dial y abra la tapa del área de llenado de aceite.

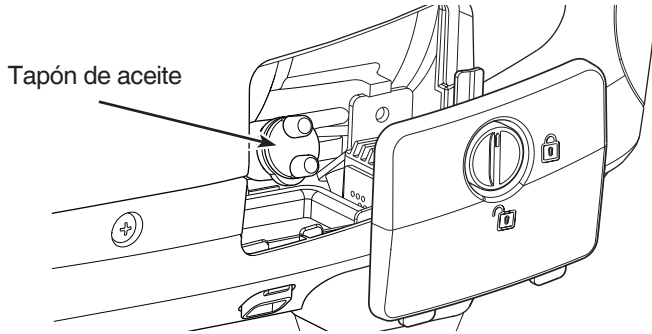

3. Limpie la zona del tapón del aceite, quítelo y compruebe el nivel de aceite.
4. Si es necesario, vierta lentamente aceite por el orificio de llenado hasta el punto de desbordamiento.

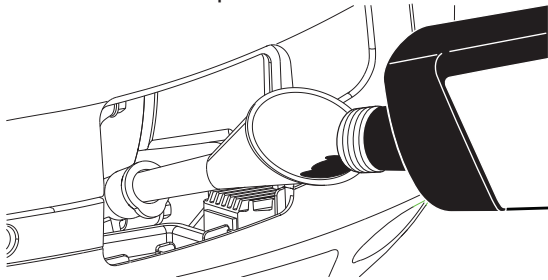

5. Vuelva a colocar el tapón de llenado de aceite y apriételo con fuerza.

AVISO No intente arrancar el motor antes de suministrarle adecuadamente el aceite recomendado. Esto podría provocar una avería en el motor.

6. Vuelva a colocar la tapa sobre el área de llenado de aceite.

PRECAUCIÓN Evite el contacto prolongado o repetido de la piel con el aceite usado del motor. Se ha demostrado que el aceite usado de motor produce cáncer de piel en algunos animales de laboratorio. Lave minuciosamente las áreas expuestas con agua y jabón.



MANTENER FUERA DEL ALCANCE DE LOS NIÑOS. NO CONTAMINE. CONSERVE RECURSOS. DEPOSITE EL ACEITE USADO EN UN PUNTO DE RECOGIDA.

Cómo cambiar el aceite del motor

Si usa el generador en condiciones extremas de suciedad, polvo o calor, cambie el aceite con más frecuencia.

Cambie el aceite con el motor caliente después de haber funcionado de la siguiente manera:

1. Asegúrese de que la unidad esté sobre una superficie nivelada.
2. Drene el depósito de combustible haciendo funcionar el generador hasta que se vacíe el depósito de combustible.

3. Gire el dial y abra la tapa del área de llenado de aceite.
4. Limpie la zona del tapón del aceite y quítelo.
5. Inclíne el generador hacia el cuello de la abertura de relleno para vaciar el aceite en un recipiente apropiado. Cuando el cárter esté vacío, vuelva a poner derecho el generador.

6. Con un embudo para aceite, vierta lentamente el aceite recomendado [aproximadamente 0,4 l (13,5 onzas)] en la abertura de llenado. Comprobando el nivel de aceite con frecuencia, llene hasta el punto de rebose.

AVISO Haga pausas para permitir que el aceite se asiente. NO llene en exceso.

7. Vuelva a colocar el tapón de llenado de aceite y apriételo con fuerza.
8. Limpie el aceite que se haya derramado.
9. Vuelva a colocar la tapa sobre el área de llenado de aceite.

Mantenimiento del filtro de aire



¡ADVERTENCIA! El combustible y sus vapores son extremadamente inflamables, lo que podría causar quemaduras o incendios que conlleven la muerte o lesiones graves.

- Nunca encienda o haga funcionar el motor sin el filtro de aire.

Si se usa con un filtro de aire sucio, el motor no funcionará correctamente y puede sufrir daños. Limpie o reemplace el filtro de aire con mayor frecuencia si opera en un lugar que haya polvo o suciedad.

Para realizar el mantenimiento del filtro de aire, siga estos pasos:

1. Gire el dial y abra la tapa del área de llenado de aceite.
2. Inserte un destornillador en las ranuras y haga palanca en la tapa de mantenimiento para sacarla.

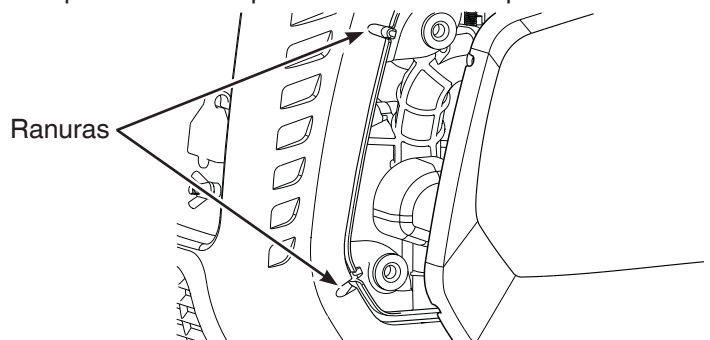

Mantenimiento

3. Afloje el tornillo de la tapa del filtro de aire y retírela.

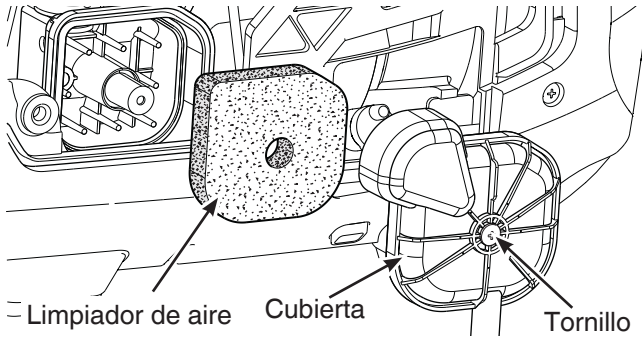

4. Retire con cuidado filtro de aire de espuma de la base.
5. Limpie el filtro de aire de espuma solo con agua y un detergente líquido. Séquelos estrujándolos en un paño limpio.
6. Vuelva a colocar un filtro de aire de espuma limpio o nuevo dentro de la base.
7. Vuelva a colocar la tapa del filtro de aire y apriete el tornillo.
8. Vuelva a colocar la tapa de mantenimiento alineando las perillas en los retenedores de caucho y presionándola hasta que encaje en su posición.
9. Vuelva a colocar la tapa sobre el área de llenado de aceite.

Realizar el mantenimiento de la bujía

Cambiar la bujía hará que el motor arranque más fácilmente y funcione mejor.

1. Con un destornillador, presione la lengüeta y retire la cubierta superior de mantenimiento.
2. Limpie la zona de alrededor de la bujía y quite el recubrimiento de la bujía.

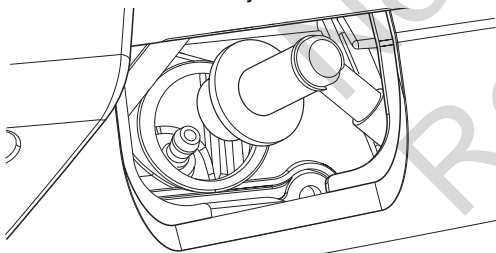

3. Retire la bujía e inspecciónela.
4. Cambie la bujía si los electrodos están picados o quemados, o si la porcelana está agrietada. Utilice la bujía de repuesto recomendada. Consulte la sección *Piezas de servicio comunes*.
5. Revise la separación de los electrodos con un calibrador de separaciones y, de ser necesario, restablezca la separación de la bujía conforme a la separación recomendada (consulte *Especificaciones*).

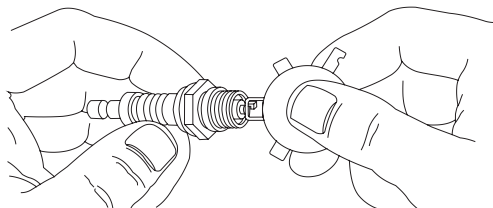

6. Instale la bujía y ajuste firmemente. Vuelva a colocar la bota de la bujía.
7. Vuelva a colocar la tapa de mantenimiento superior.

Inspeccione el silenciador y el supresor de chispas

El silenciador de las descargas de escape del motor posee una pantalla que detiene las chispas. Inspeccione el silenciador en busca de grietas, corrosión u otros daños. Inspeccione la pantalla que detiene las chispas para detectar daños u obstrucciones por carbón. Límpiela si encuentra una obstrucción por carbón o cámbiela si está dañada. Si se requieren repuestos, asegúrese de usar solamente repuestos del equipo original.



¡ADVERTENCIA! El contacto con el área del silenciador podría provocar quemaduras y causar lesiones graves.

- NO toque las piezas calientes.
- Operar el motor en un área boscosa, de matorrales o pastosa es una violación de la Sección 4442 del Código de recursos públicos de California, a menos que el sistema de escape esté equipado con un extintor de chispas, como se establece en la Sección 4442, que funcione de forma eficiente. Otras jurisdicciones federales o estatales pueden tener leyes similares, para más información consulte la Parte 261.52 de la Regulación federal 36 del Código de regulaciones federales (Code of Federal Regulations, CFR).

Limpie o reemplace el supresor de chispas del siguiente modo:

1. Afloje los tornillos de la tapa trasera y quite la tapa.
2. Quite el tornillo que sujeta la pantalla antichispas al silenciador. Retire la pantalla.

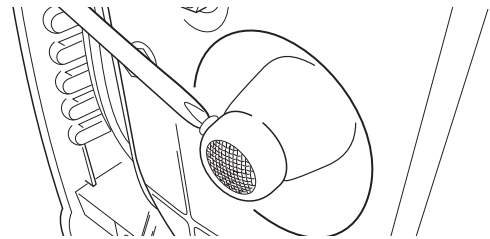

3. Obtenga una pantalla de repuesto. Consulte *Piezas de servicio comunes*.
4. Vuelva a sujetar la pantalla al silenciador. Vuelva a sujetar la tapa trasera.

Piezas de servicio comunes

Limpiador de aire	84003886
Bujía	84003884
Botella de aceite de motor	100028
Botella de aceite sintético	100074
Supresor de chispas	703189

Contacte a un distribuidor de servicio autorizado o visite BRIGGSandSTRATTON.COM para consultar una lista completa de partes y diagramas.

Almacenamiento

Si no usará el generador durante más de 30 días, considere las siguientes pautas de almacenamiento.

Instrucciones de almacenamiento a largo plazo

1. Limpie el generador como se indica en la sección *Limpieza*.
2. Cambie el aceite del motor con el motor aún caliente y drene el aceite desde el cárter. Vuelva a llenar con un aceite de grado recomendado. Consulte la sección *Cómo cambiar el aceite del motor*.
3. Trate o drene el combustible del generador, ya que el combustible puede echarse a perder si se almacena durante más de 30 días.

Cada vez que llene el contenedor con combustible, añada STA-BIL 360°® PROTECTION™ al combustible según lo especificado en las instrucciones del fabricante. Así mantendrá el combustible en buen estado y reducirá los problemas relacionados con el mismo o la contaminación en el sistema de combustible.

No es necesario drenar el combustible del motor cuando se añada STA-BIL 360°® PROTECTION™ según las instrucciones. Antes de proceder al almacenamiento, encienda el motor durante dos minutos para mover la mezcla de combustible y estabilizador por todo el sistema de combustible.

Si el combustible del motor no se ha tratado con STA-BIL 360°® PROTECTION™, debe drenarse en un contenedor aprobado para tal fin. A continuación, haga funcionar el motor hasta que se detenga por falta de combustible.



¡ADVERTENCIA! El combustible y sus vapores son extremadamente inflamables y explosivos, lo que podría causar quemaduras, incendios o explosiones que conlleven la muerte o lesiones graves.

- Al almacenar combustible o equipo con combustible en el tanque manténgalo alejado de calderas, estufas, calentadores de agua, secadoras de ropa u otros aparatos que tengan una llama piloto u otras fuentes de ignición porque éstos podrían prender en fuegos los vapores del combustible.
 - Cuando drene el combustible, apague el motor del generador y déjelo enfriar al menos 2 minutos antes de quitar la tapa de llenado de combustible. Luego afloje lentamente la tapa para eliminar la presión del tanque. Vacíe el tanque de combustible a la intemperie. Mantenga el combustible alejado de chispas, llamas abiertas, llamas pilotos, fuentes de calor y otras fuentes de ignición.
 - Compruebe con frecuencia si existen grietas o fugas en las mangueras de combustible, el tanque, la tapa y en los acoples. Cambie si es necesario.
4. Gire el dial de arranque a la posición APAGADO.
 5. Almacene el generador en un área limpia y seca, y cubra la unidad con una funda adecuada que no retenga la humedad.



¡ADVERTENCIA! Las fundas para almacenamiento pueden causar un incendio que conlleve la muerte o lesiones graves.

- No coloque la cubierta de almacenamiento sobre el generador cuando esté caliente o encendido. Deje enfriar el equipo durante el tiempo necesario antes de cubrirlo.

Declaración de cumplimiento de la FCC

Parte 15 de la Comisión Federal de Comunicaciones (Federal Communications Commission, FCC) - Información para el usuario

Según lo dispuesto en la parte 15.21 del Reglamento de la FCC, se advierte que las alteraciones o las modificaciones en el transmisor no expresamente aprobadas por Briggs & Stratton podrían anular su autorización para utilizar el generador portátil.

Este dispositivo cumple con lo dispuesto en la parte 15 del Reglamento de la FCC. El funcionamiento está sujeto a las condiciones mencionadas a continuación: (1) Este dispositivo no puede causar interferencias perjudiciales, y (2) este dispositivo debe asumir la recepción de interferencias, incluidas las que pueden causar efectos indeseados.

Este equipo ha sido probado y cumple los límites para dispositivos digitales de Clase B según la parte 15 del Reglamento de la FCC. Estos límites han sido diseñados para ofrecer protección razonable contra interferencias en una instalación residencial. Este equipo genera, utiliza y puede irradiar energía de radiofrecuencia y, si no se instala y se utiliza de acuerdo con las instrucciones, puede causar interferencias dañinas a las radiocomunicaciones. Sin embargo, no se puede garantizar que dicha interferencia no ocurra en una instalación determinada. Si este equipo ocasiona interferencias perjudiciales en la recepción de radio o televisión, lo que puede comprobarse apagando y encendiendo el equipo, el usuario está obligado a intentar corregir las interferencias tomando una o varias de las siguientes medidas:

- Cambie la orientación o la posición de la antena receptora.
- Separe más el equipo de la unidad receptora.
- Conecte el equipo a una toma ubicada en un circuito distinto al de la unidad receptora.
- Consulte a un técnico especializado en radio y televisión en caso de necesitar ayuda.

Solución de problemas/Especificaciones

Problema	Causa	Solución
El motor funciona, pero la salida de CA no está disponible.	<ol style="list-style-type: none"> 1. Uno de los disyuntores está abierto. 2. Mala conexión o conjunto de cables defectuosos. 3. El dispositivo conectado es deficiente. 4. La luz LED de color rojo no parpadea. El generador está sobrecargado o sobrecalentado. 	<ol style="list-style-type: none"> 1. Restablezca el disyuntor. 2. Revise y repare. 3. Conecte otro dispositivo en buenas condiciones. 4. Consulte la sección <i>Capacidad del generador</i>. Presione el botón Reconfiguración principal en el panel de control.
El motor funciona bien sin carga, pero se atasca cuando se conectan las cargas.	<ol style="list-style-type: none"> 1. El generador está sobrecargado. 	<ol style="list-style-type: none"> 1. Consulte la sección <i>Capacidad del generador</i>.
El motor no arranca; arranca y funciona en forma forzada o se apaga cuando está en funcionamiento.	<ol style="list-style-type: none"> 1. El dial de arranque está en la posición Apagado. 2. La luz del indicador de nivel bajo de aceite se enciende. Bajo nivel de aceite. 3. El filtro de aire está sucio. 4. Sin combustible. 5. El cable de la bujía no está conectado a la bujía. 6. Ahogado con combustible 	<ol style="list-style-type: none"> 1. Gire el dial de arranque a la posición Marcha. 2. Llene el cárter hasta el nivel adecuado o coloque el generador sobre una superficie plana. 3. Limpie o reemplace el filtro de aire. 4. Llene el tanque de combustible. 5. Conecte el cable a la bujía. 6. Espere 5 minutos y vuelva a arrancar el motor.
El motor se apaga y la luz roja de CO Guard parpadea (•• ••).	<ol style="list-style-type: none"> 1. El generador no está colocado en un lugar adecuado. 	<ol style="list-style-type: none"> 1. Mueva el generador a una zona abierta, exterior. Airee las instalaciones (por ej., abra ventanas y puertas) antes de volver a ocuparlas. Consulte la sección <i>Sistema de apagado por monóxido de carbono (CO)</i>.

Para cualquier otro problema, consulte a un distribuidor autorizado de Briggs & Stratton.

Especificaciones

Potencia nominal*	1,800
Potencia de arranque**	2,400
Corriente de carga a 120 voltios	15 A
Frecuencia	60 Hz
Fase	Monofásico
Desplazamiento	4.86 cu in. (79.7 cc)
Separación de la bujía	0.6-0.7 mm (0.024-0.028 in)
Capacidad de combustible	4.0 litros (1.0 galones estadounidenses)
Capacidad de aceite	0.4 litros (13.5 onzas).

*Generador según la norma ANSI/PGMA G300-2018 de la PGMA, Seguridad y Desempeño de Generadores Portátiles.

**Según Briggs & Stratton 628K.

Not for
Reproduction

PÓLIZA DE GARANTÍA PARA PRODUCTOS BRIGGS & STRATTON

Garantía limitada

Briggs & Stratton garantiza que, durante el período de garantía especificado a continuación, reparará o reemplazará, sin cargo, cualquier pieza defectuosa en cuanto a material, mano de obra o ambos. Los gastos de transporte del producto sometido a reparación o cambio conforme a garantía estarán a cargo del comprador. Esta garantía se mantiene vigente durante los períodos de tiempo indicados a continuación y está sujeta a dichos períodos y a las condiciones presentadas a continuación. Para servicio de garantía, localice al distribuidor de servicio autorizado más cercano en nuestro localizador de distribuidores en www.BriggsandStratton.com. El comprador debe ponerse en contacto con el distribuidor de servicio autorizado y entregarle el producto para la inspección y prueba.

No existe ninguna otra garantía explícita. Las garantías implícitas, incluidas las de comerciabilidad y adecuación para un fin determinado, están limitadas al período de garantía indicado continuación, o en la medida permitida por la ley. La responsabilidad de daños fortuitos o consecuentes queda excluida en la medida que dicha exclusión esté permitida por ley. Algunos estados o países no contemplan limitaciones en cuanto a la duración de una garantía implícita, y otros estados o países no permiten la exclusión o limitación de daños consecuentes o incidentales, en cuyo caso la limitación y la exclusión anteriores pueden no ser aplicables a usted. Esta garantía le otorga determinados derechos legales y es posible que tenga otros derechos que pueden variar de un país o estado a otro.**

PERÍODO DE GARANTÍA

Uso Privado

36 meses ▲

Uso Comercial

12 meses

▲ Batería (si tuviera) 3 meses de uso privado, ninguno en caso de uso comercial.

** En Australia, nuestros productos vienen con garantías que no pueden excluirse bajo la Ley Australiana del Consumidor. Usted tiene derecho a una sustitución o a un reembolso por una avería importante y a compensación por cualquier otra pérdida o daño razonablemente previsibles. También tiene derecho a la reparación o el reemplazo de los productos si éstos no son de una calidad aceptable y la falla no equivale a una gran falla. Para obtener servicio de garantía, localice al distribuidor de servicio autorizado más cercano en nuestro mapa de localización de distribuidores en BRIGGSandSTRATTON.COM, o llame al 1300 274 447, o envíe un correo electrónico a salesenquires@briggsandstratton.com.au, o escriba a Briggs & Stratton Australia Pty Ltd, 1 Moorebank Avenue, NSW, Australia, 2170.

El período de garantía comienza a partir de la fecha de compra por el primer cliente de venta minorista o comercial. "Uso privado" significa uso doméstico residencial personal por un consumidor minorista. "Uso comercial" significa todos los demás usos, como el uso para fines comerciales, de producción de ingresos o de alquiler. Una vez que el producto haya experimentado uso comercial, será considerado en adelante como producto de uso comercial para fines de esta garantía.

Guarde su recibo de compra. Si no aporta constancia de la fecha de compra inicial al solicitar el servicio de garantía, se tomará la fecha de fabricación del producto para determinar el período de garantía. No se requiere el registro de producto para obtener servicio de garantía en los productos de Briggs & Stratton.

ACERCA DE SU GARANTÍA

El servicio de garantía sólo está disponible a través de los distribuidores de servicio autorizados de Briggs & Stratton. La mayor parte de las reparaciones en el período de garantía se atienden de manera rutinaria, pero algunas veces las peticiones para el servicio de garantía pueden no ser apropiadas. Esta garantía SOLAMENTE cubre defectos de material y mano de obra. Esta no cubre daños causados por uso inadecuado o abuso, mantenimiento o reparación no apropiada, desgaste normal o combustible caducado o no aprobado.

Uso inadecuado y maltrato: El uso adecuado, para el cual está diseñado este producto, se describe en el Manual del operador. Usar el producto de una manera no descrita en el Manual del operador o usar el producto después de haber sido dañado anulará su garantía. No se permite la garantía si se ha retirado el número de serie del producto o éste ha sido alterado o modificado de cualquier manera, o si el producto tiene evidencia de abuso tal como daño por impacto o daño por corrosión por agua o química.

Mantenimiento o reparación no apropiados: Este producto debe recibir mantenimiento según los procedimientos y cronogramas provistos en el Manual del operador, y se le debe dar servicio o reparar utilizando partes Briggs & Stratton genuinas. El daño causado por la falta de mantenimiento o uso de piezas no originales no está cubierto por la garantía.

Desgaste normal: Como la mayoría de los dispositivos mecánicos, su unidad está sujeta a desgaste incluso cuando recibe mantenimiento apropiado. Esta garantía no cubre reparaciones cuando el uso normal ha agotado la vida útil de una pieza o del equipo. El mantenimiento y desgaste de piezas tales como filtros, correas, cuchillas de corte y pastillas de freno (excepto las pastillas de freno del motor) no están cubiertas por la garantía debido solo a las características de desgaste, a menos que la causa se deba a defectos de materiales o mano de obra.

Combustible descompuesto o no aprobado: Para funcionar correctamente, este producto requiere el uso de combustible fresco que cumpla con los criterios especificados en el Manual del Operario. Cualquier daño causado al motor o al equipo debido al uso de combustible descompuesto o no aprobado (como las mezclas de etanol E85 o E15) no estará cubierto por la garantía.

Otras exclusiones: Esta garantía no cubre los daños debidos a accidente, maltrato, modificaciones, alteraciones, mantenimiento inadecuado, congelación o deterioro químico. Los accesorios que no viniesen en el paquete original del producto también se excluyen. La garantía no cubre el uso de equipo como fuente de alimentación principal en lugar de una toma de corriente habitual o en equipo utilizado en aplicaciones de soporte vital. Esta garantía no incluye equipos o motores usados, reacondicionados, de segunda mano o de demostración. Esta garantía excluye las fallas por casos fortuitos y otros casos de fuerza mayor que el fabricante no puede controlar.