

零件手册

制造编号: 19J137-0008-F1



模型组件	页
凸轮轴, 曲轴箱盖, 曲轴, 缸体, 润滑, 操作手册, 活塞/环/连杆, 警告标签.....	4
化油器.....	8
发电线圈, 控制器, 电启动器, 调速弹簧, 点火.....	10
导风罩, 飞轮, 启动拉盘.....	12
护罩.....	14
排气系统, 燃料供应.....	16
替代发动机-美国和加拿大.....	18
缸头, 垫片组.....	19

Not For
Reproduction

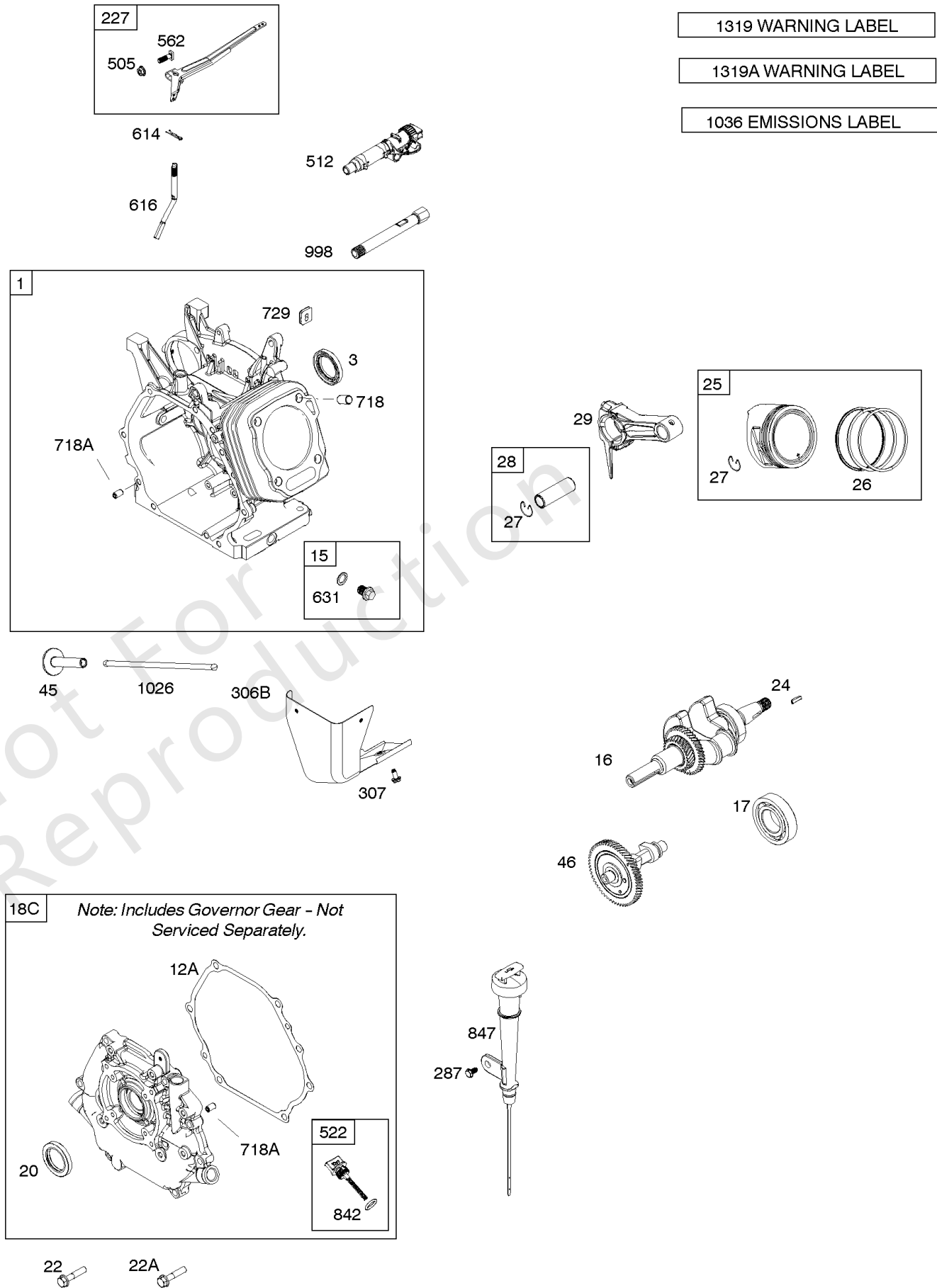

凸轮轴, 曲轴箱盖, 曲轴, 缸体, 润滑, 操作手册, 活塞/环/连杆, 警告标签

参考编号	零件号	数量	描述
1	593663		缸体组件
3	591794		海豹油 - (磁铁侧)
12A	592597		垫片, 曲轴箱盖
15	797793		插头, 排油
16	593691		曲轴
17	591792		轴承, 球 - (曲轴)
18C	593661		盖子, 曲轴箱 - (包括调速装备 - 未单独提供服务)
20	591793		海豹油 - (PTO侧) (PTO侧)
22	797776		拧 - (曲轴箱盖/油底壳)
22A	593107		拧 - (曲轴箱盖/油底壳)
24	797812		钥匙, 飞轮
25	592613		活塞组件 - (标准)
25	593109		活塞组件 - (.020 "加大")
25	593108		活塞组件 - (.010 "加大")
26	593111		套装, 戒指 - (.020 "加大")
26	592614		套装, 戒指 - (标准)
26	593110		套装, 戒指 - (.010 "加大")
27	592044		锁, 活塞销
28	592045		销, 活塞
29	592046		杆, 连接
45	797786		挺杆, 阀门
46	592617		凸轮轴
227	592616		杠杆, 调速控制
287	798618		拧 - (试纸管)
306B	593680		护罩, 缸体
307	798618		拧 - (缸体护罩)
505	690939		坚果 - (调速控制杆)
512	591863		软管, 排油
522	799941		塞, 机油尺 / 添加
562	797230		螺栓 - (调速控制杆)
614	797229		销, 开口销
616	592615		曲柄, 调速
631	797794		垫圈 - (排油塞)
718	797792		销, 定位 - (缸头)
718A	797761		销, 定位 - (曲轴箱盖)
729	797750		夹子, 线
842	797327		密封圈, O形圈 - (试纸管)

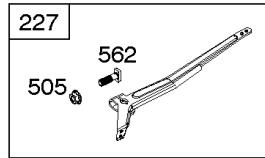

1319 WARNING LABEL

1319A WARNING LABEL

1036 EMISSIONS LABEL

614

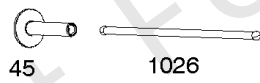
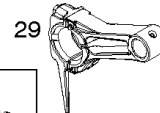
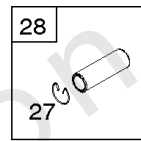
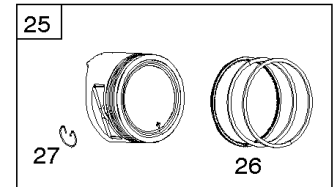
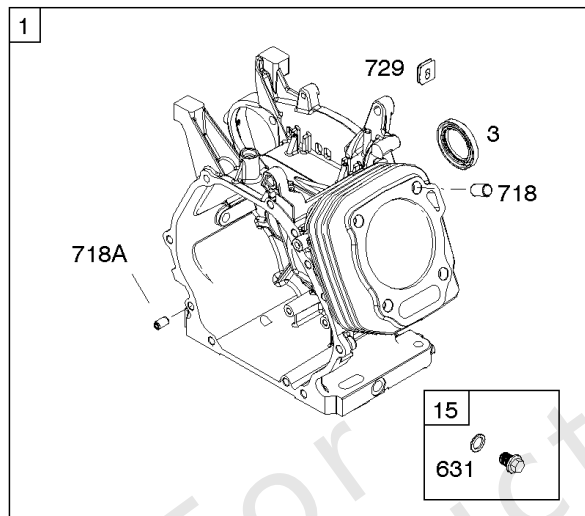
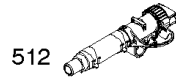

306B

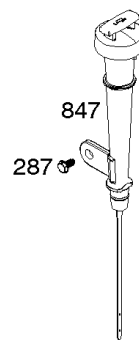
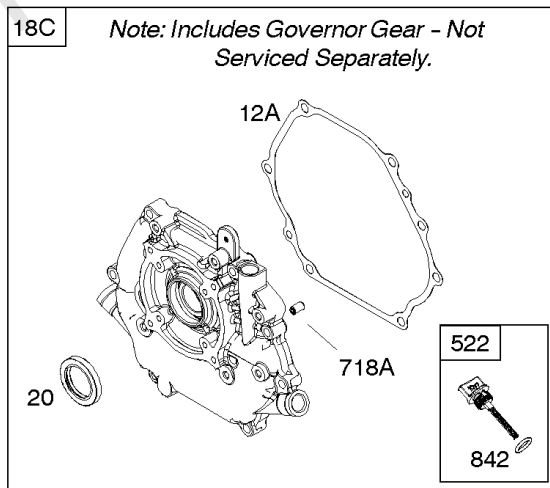
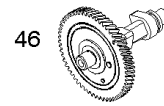
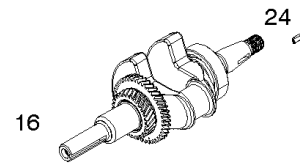
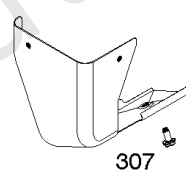

凸轮轴, 曲轴箱盖, 曲轴, 缸体, 润滑, 操作手册, 活塞/环/连杆, 警告标签

参考编号	零件号	数量	描述
847	593174		机油尺 / 管子组装
1026	591818		杆, 推
1036	-----		Label-Emissions - (可从百力通授权经销商处获得)
1319	794467		标签, 警告
1319A	797669		标签, 警告

Not For Reproduction

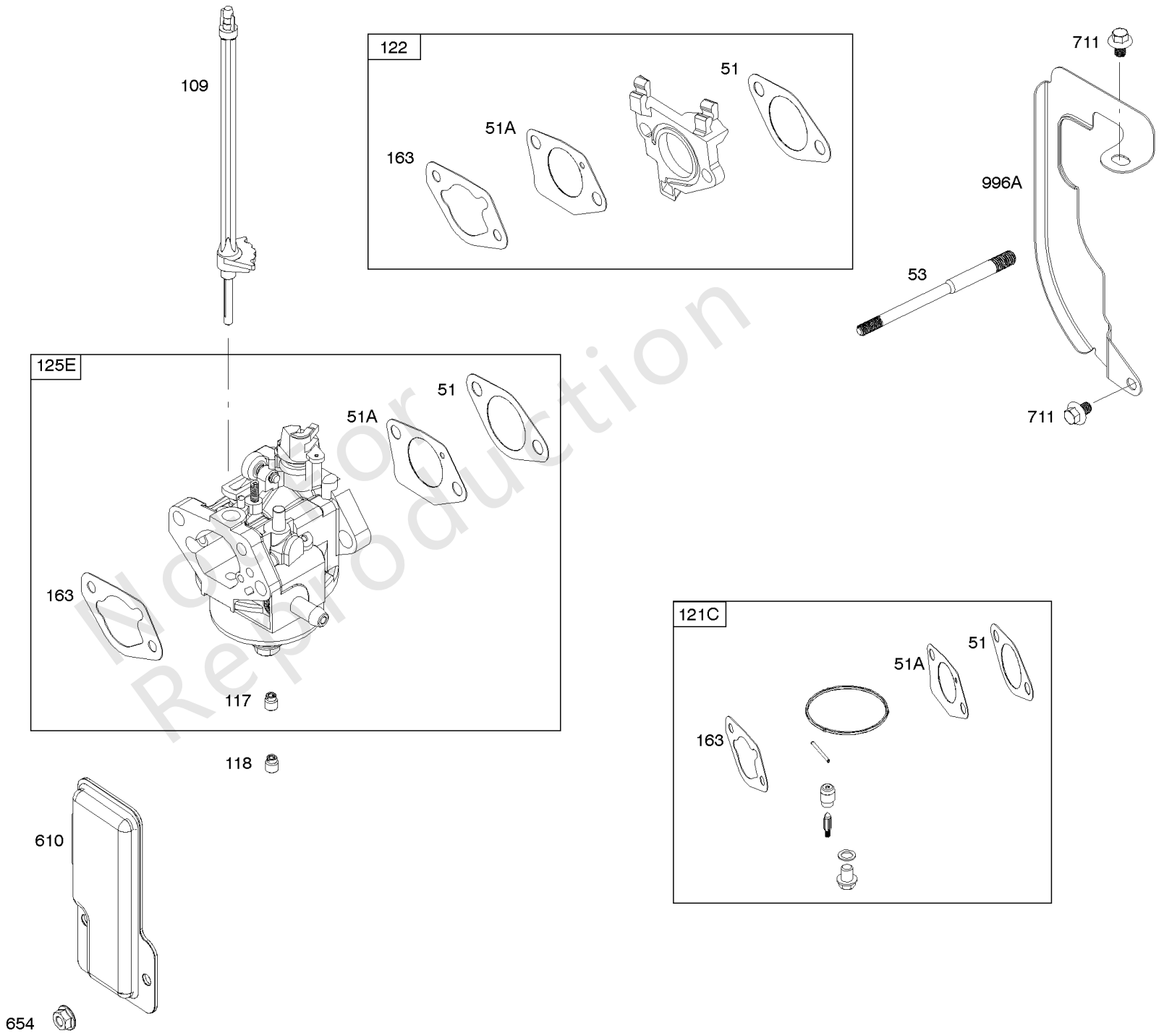

化油器

参考编号	零件号	数量	描述
51	591779		垫片, 进气管
51A	591798		垫片, 进气管
53	591801		螺柱 - (化油器)
109	593178		轴, 阻风门
117	593675		喷嘴, 主 - (标准)
118	590452		喷嘴, 主 - (高海拔)
121C	592229		套件, 化油器大修
122	591797		垫片, 化油器
125E	593674		化油器
163	797756		垫片, 空气滤清器
610	799805		捕捉器, 进气
654	690939		坚果 - (化油器)
711	798618		拧 - (化油器护盾)
996A	593179		护罩, 化油器

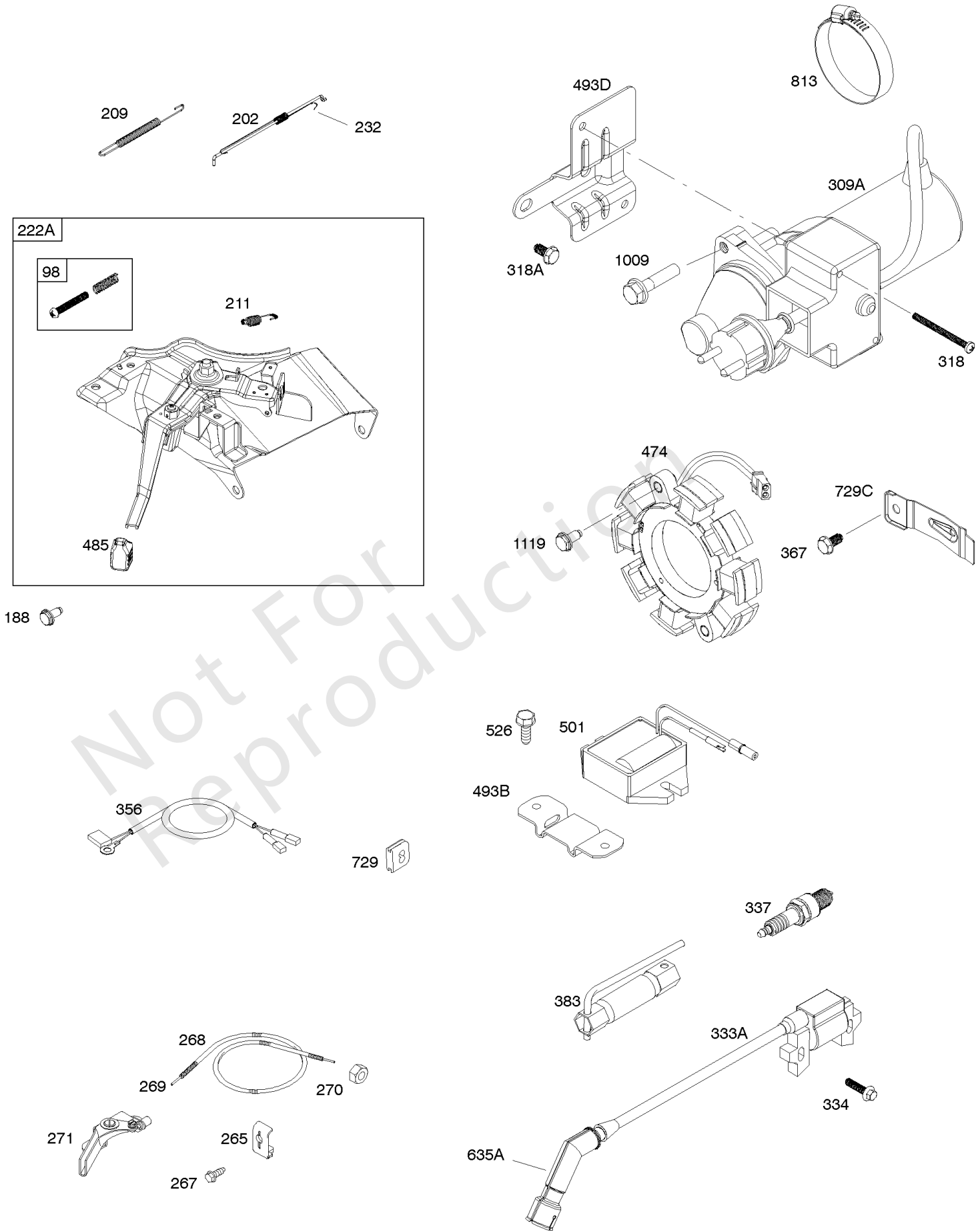

发电线圈, 控制器, 电启动器, 调速弹簧, 点火

参考编号	零件号	数量	描述
98	593104		套件, 怠速 - (高速调节)
188	798618		拧 - (控制支架)
202	591834		连接, 机械调速器
209	593657		调速斯普林
211	799927		弹簧, 管理空闲
222A	593666		支架, 控制
232	797809		弹簧, 调速林克
265	691024		夹子, 线
267	699492		拧 - (线夹)
268	691025		外壳, 控制线 - (切成所需长度)
269	691026		电线, 控制 - (切成所需长度)
270	691027		坚果 - (控制线套管)
271	691028		杠杆, 控制
309A	593683		马达, 启动
318	799814		拧 - (安装支架)
318A	799846		拧 - (安装支架)
333A	798616		电枢, 磁电机
334	797655		拧 - (磁电枢)
337	696202		塞, 火花
356	799789		线, 停止
367	798618		拧 - (线夹)
383	19576S		扳手, 火花塞
474	591094		发马达
485	695755		把手, 控制
493B	691177		支架, 安装
493D	593682		支架, 安装
501	698315		整流器
526	690297		拧 - (整流器)
635A	797685		帽, 火花塞
729	797750		夹子, 线
729C	593137		夹子, 线
813	590392		钳
1009	797795		拧 - (启动马达)
1119	799845		拧 - (发电线圈)

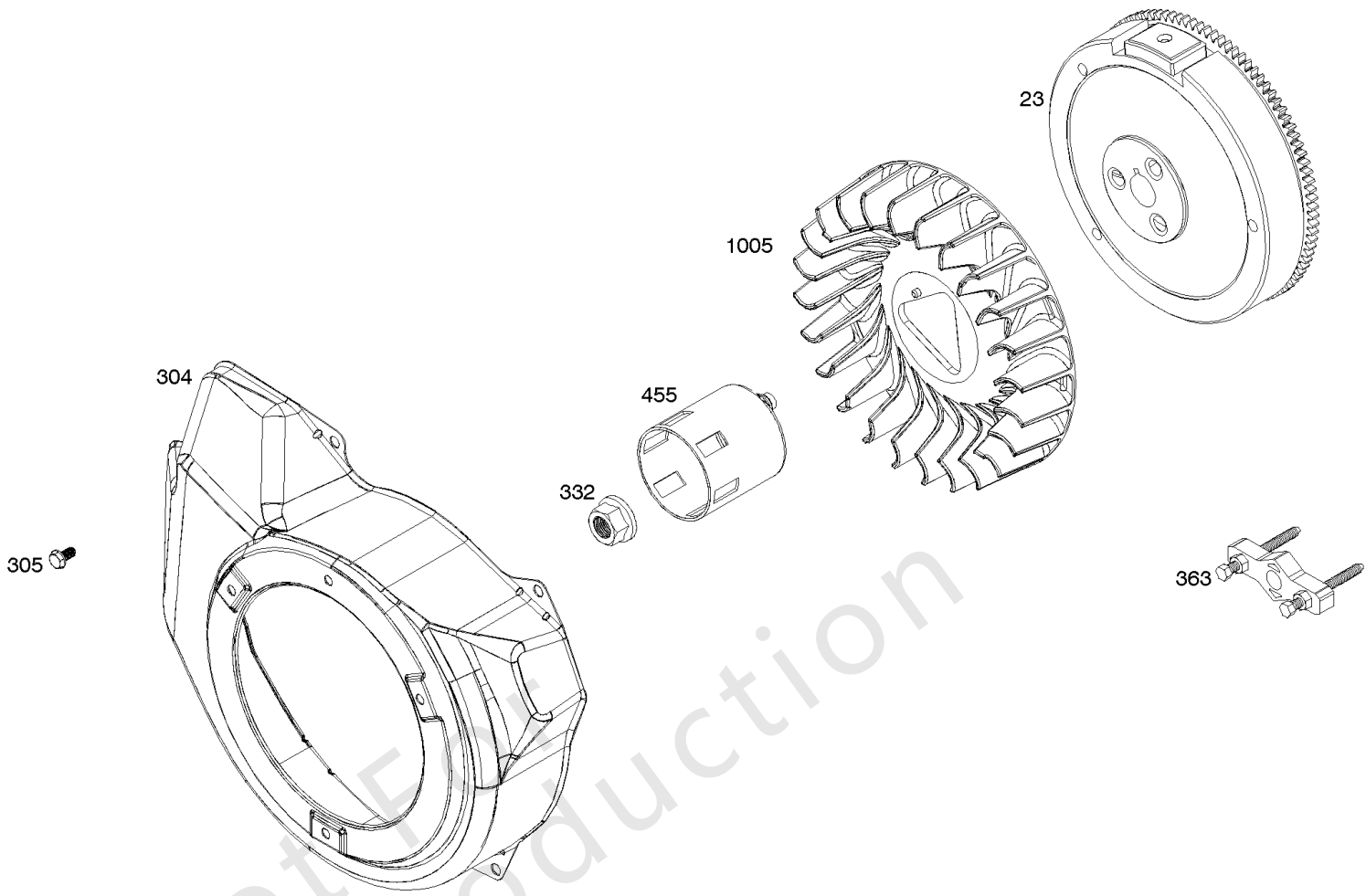

Not For
Reproduction

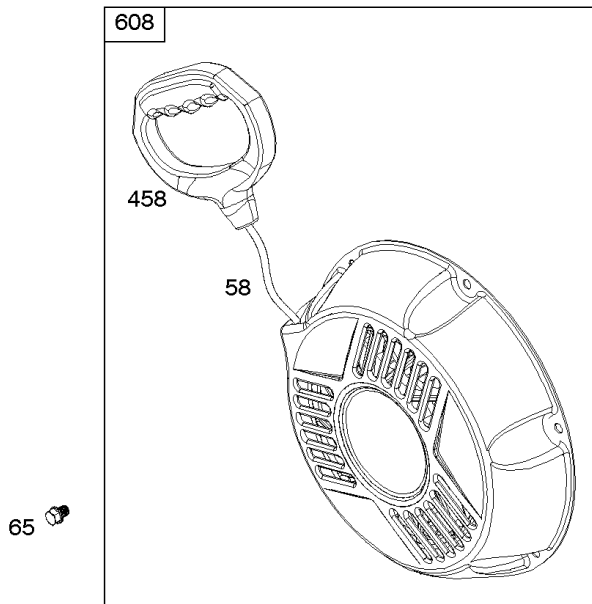

导风罩, 飞轮, 启动拉盘

参考编号	零件号	数量	描述
23	593139		飞轮
58	691921		绳, 启动 - (切成所需长度)
65	799923		拧 - (启动拉盘)
304	593672		壳, 导风罩
305	798618		拧 - (导风罩房)
332	797811		坚果 - (飞轮)
363	19203		拉拔器, 飞轮
455	591820		杯, 飞轮
458	699334		紧握, 启动 绳
608	593668		启动, 自绕回弹
1005	591789		风扇, 飞轮

Not For Reproduction

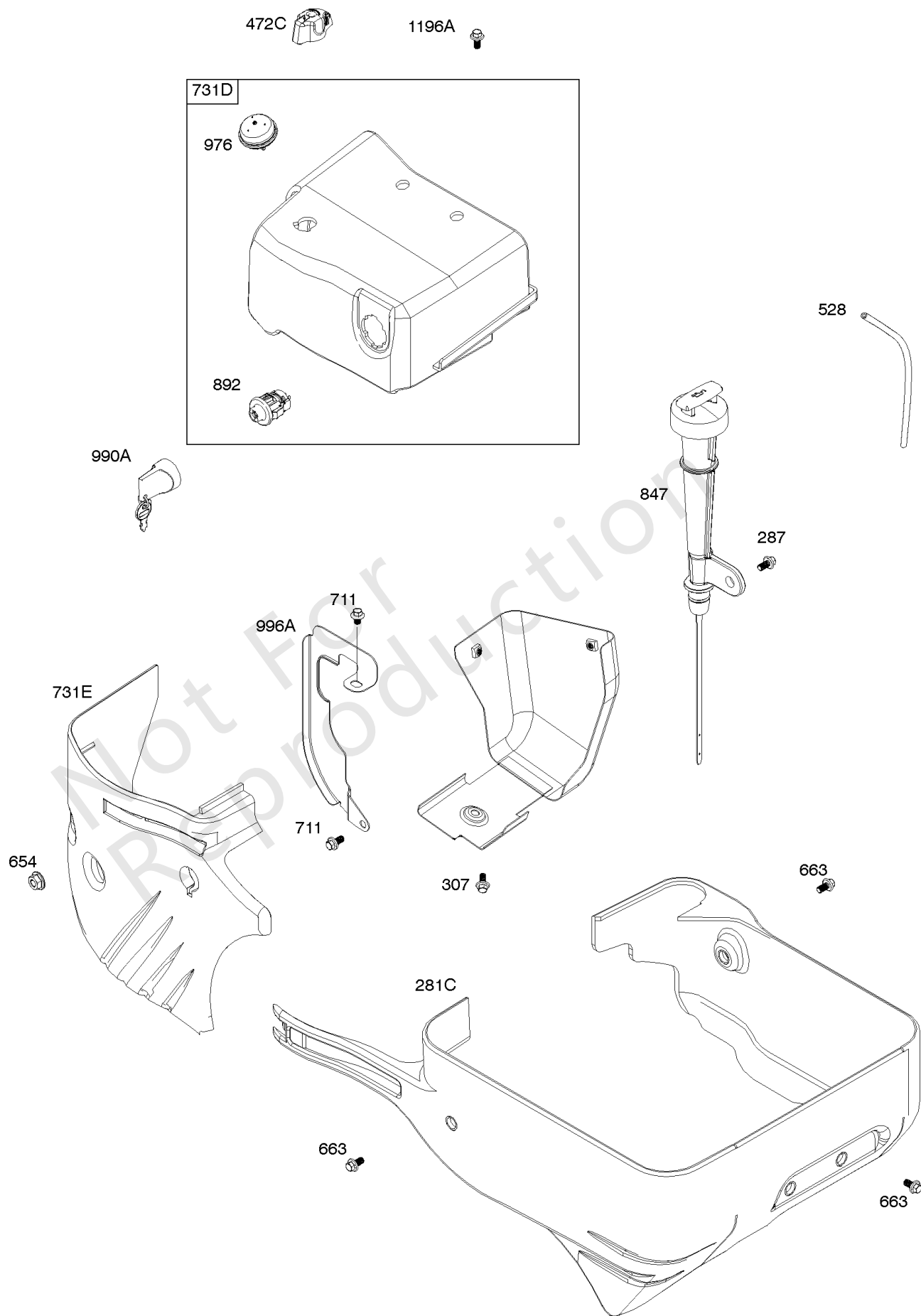

护罩

参考编号	零件号	数量	描述
281C	593677		罩, 雪
287	798618		拧 - (试纸管)
307	798618		拧 - (缸体护罩)
472C	791948		把手, 阻风门轴
528	799918		软管, 泵油
654	690939		坚果 - (化油器)
663	799846		拧 - (控制面板)
711	798618		拧 - (化油器护盾)
731D	593679		罩, 雪
731E	593678		罩, 雪
847	593174		机油尺 / 管子组装
892	798182		开关, 钥匙
976	793382		Primer-Carburetor
990A	798177		套装, Key
996A	593179		护罩, 化油器
1196A	799919		拧 - (雪罩)

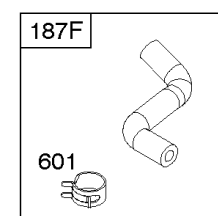
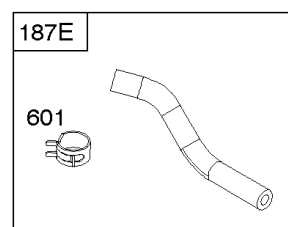
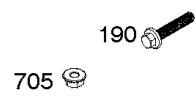
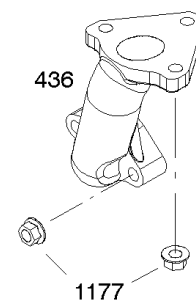
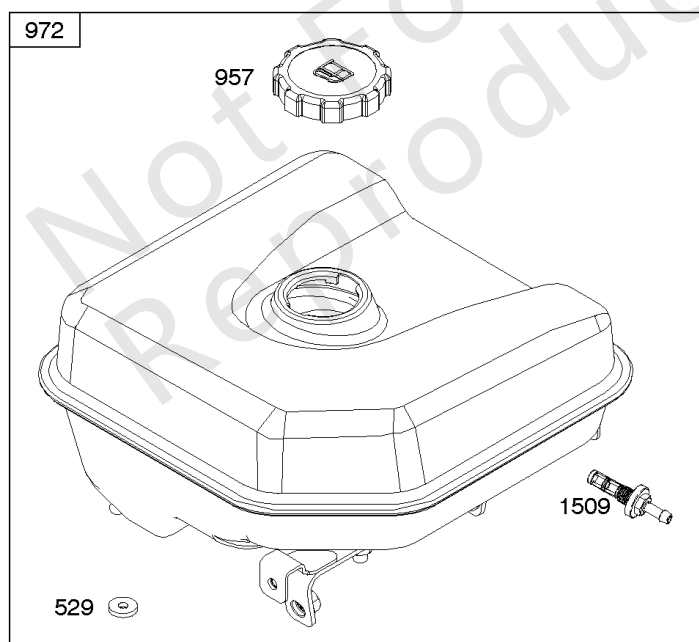
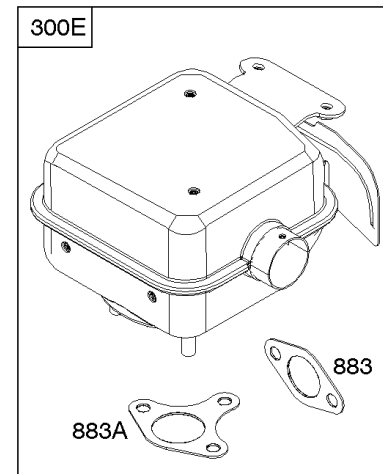
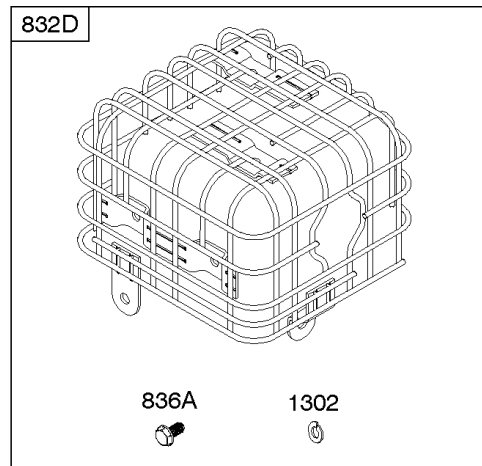

排气系统, 燃料供应

参考编号	零件号	数量	描述
187E	593671		管, 燃油 - (成型软管)
187F	593670		管, 燃油 - (成型软管)
190	590997		拧 - (油箱)
300E	593186		围巾
436	799796		歧管, 排气
529	799933		索环 - (油箱)
601	791850		夹子, 软管
705	590965		坚果 - (油箱)
832D	593187		保护, 围巾
836A	798976		拧 - (消音器卫队)
883	797770		垫片, 排气
883A	799797		垫片, 排气
957	794641		盖, 油箱
958A	593171		阀门, 燃油关闭
972	593170		油箱, 燃料
1177	590965		坚果 - (围巾)
1302	590457		垫圈 - (消音器卫队)
1509	797346		出口, 油箱

替代发动机-美国和加拿大

参考编号	零件号	数量	描述
	19J1370008	1	更换发动机

Not For Reproduction

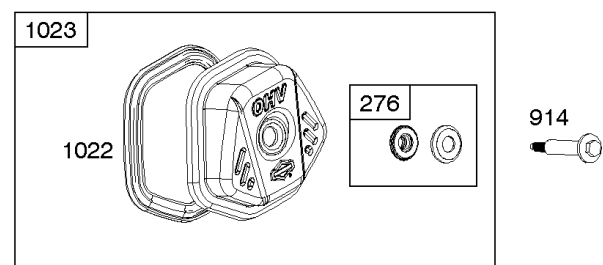
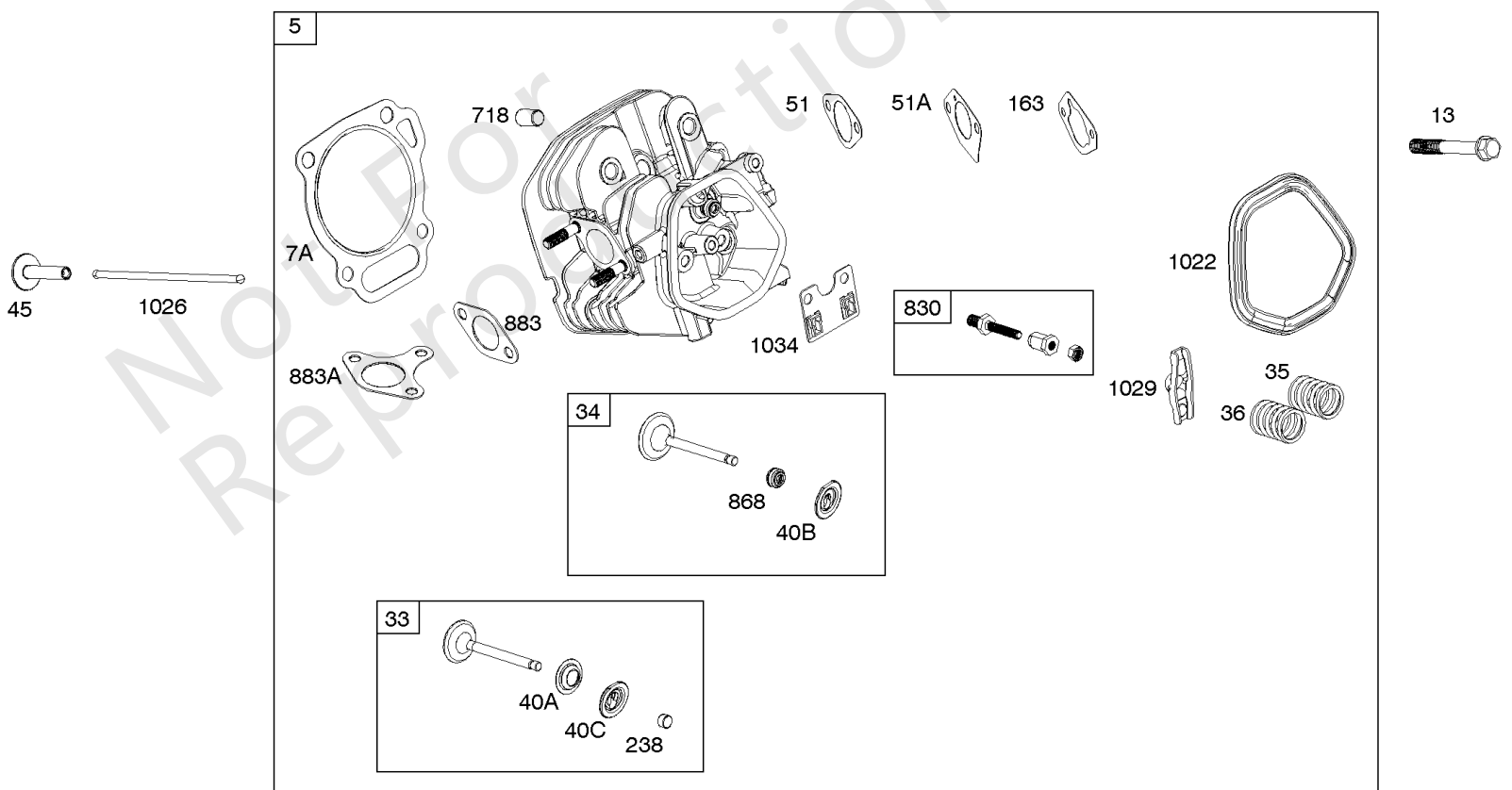
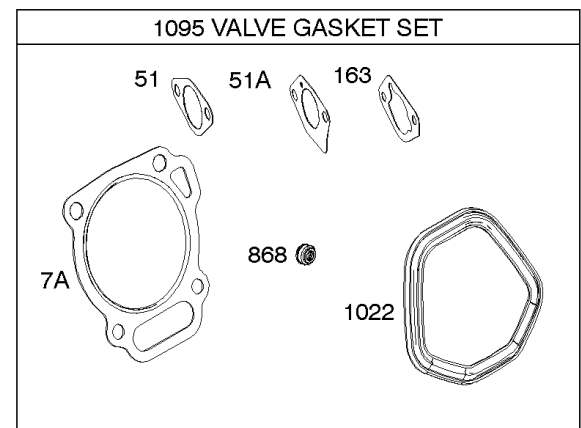
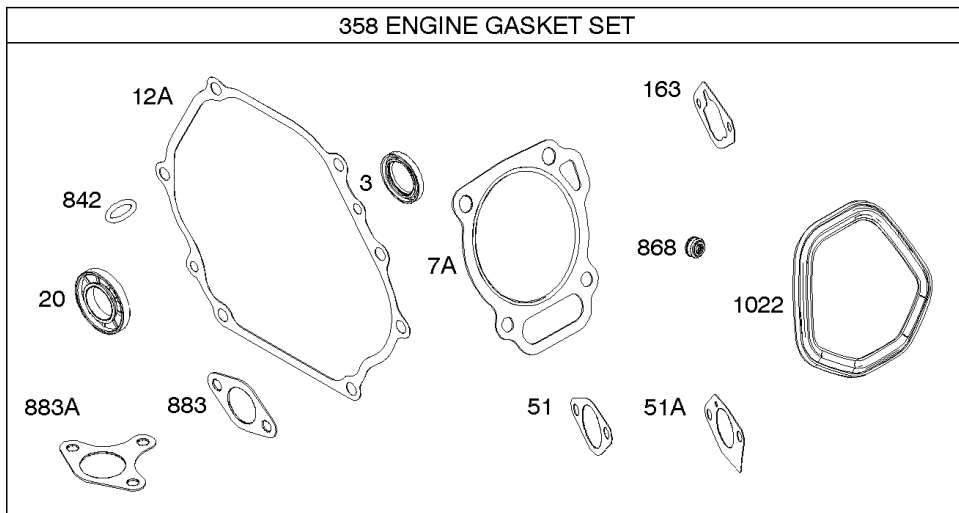

缸头, 垫片组

参考编号	零件号	数量	描述
3	591794		海豹油 - (磁铁侧)
5	593093		头, 缸体
7A	592834		垫片, 缸头
12A	592597		垫片, 曲轴箱盖
13	797791		拧 - (缸头)
20	591793		海豹油 - (PTO侧) (PTO侧)
33	592612		排气阀门
34	592611		阀门, 摄入量
35	591814		弹簧, 阀门 - (录取)
36	591814		弹簧, 阀门 - (排气)
40A	797782		保持器, 阀门
40C	591816		保持器, 阀门
40B	591815		保持器, 阀门
45	797786		挺杆, 阀门
51	591779		垫片, 进气管
51A	591798		垫片, 进气管
163	797756		垫片, 空气滤清器
238	591817		盖, 阀门
276	797847		垫片, 密封 - (摇杆盖)
358	593112		垫片包, 发动机
718	797792		销, 定位 - (缸头)
830	591088		螺柱, 摇臂
842	797327		密封圈, O形圈 - (试纸管)
868	797854		密封, 阀门 - (录取)
883	797770		垫片, 排气
883A	799797		垫片, 排气
914	797848		拧 - (摇杆盖)
1022	797846		垫片, 摇杆盖
1023	799778		盖子, 摇杆
1026	591818		杆, 推
1029	591087		臂, 摇杆
1034	591819		指南, 推杆
1095	593113		垫片包, 阀门

